

«СОГЛАСОВАНО»

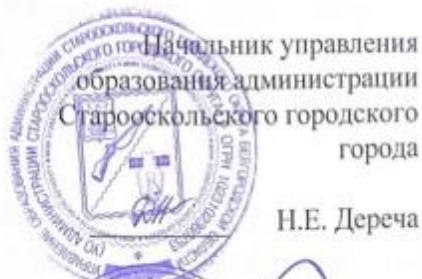

УТВЕРЖДАЮ:
Директор МБОУ «ООШ №2»
Старооскольского городского округа



ПАСПОРТ

**дорожной безопасности образовательного учреждения
муниципального бюджетного
общеобразовательного учреждения
«Основная общеобразовательная школа №2»
Старооскольского городского округа**

2022 год

ОБЩИЕ СВЕДЕНИЯ

Муниципальное бюджетное общеобразовательное учреждение «Основная общеобразовательная школа №2» города Старый Оскол

Тип ОУ:	общеобразовательная
Юридический адрес:	309506 Россия, Белгородская область, г. Старый Оскол, м-н УГЛЫ, д.17
Фактический адрес:	309506 Россия, Белгородская область, г. Старый Оскол, м-н УГЛЫ, д.17
Руководители ОУ:	
Директор	Поварова М.А. 8 (4725) 22-76-35
Заместитель директора	Загуляева Е.М. 8 (4725) 22-70-29
Ответственный работник управления образования:	
Ведущий специалист отдела общего образования УО администрации Старооскольского городского округа	8 (4725) 22-12-62
Ответственные от Госавтоинспекции:	
Начальник ОГИБДД УМВД России по г. Старый Оскол, капитан полиции	Кашкин М.А. 8 (4725) 22-13-02, 22-12-20
инспектор ДПС 2 взвода ОР ДПС ГИБДД УМВД России по г. Старый Оскол, старший лейтенант полиции	----- 8 (904) 537-47-88
Ответственный работник за мероприятия по профилактике детского дорожно-транспортного травматизма в МБОУ «ООШ №2»:	
заместитель директора	Загуляева Е.М. 8 (904) 537-20-56
Количество обучающихся:	301 (триста один)
Наличие уголка БДД:	13 в учебных кабинетах, 1 - холл 1 этажа
Наличие класса по БДД:	нет
Наличие автогородка (площадки) по БДД:	да

Наличие автотранспорта в ОУ: да

Владелец автотранспорта: МБУ «Пассажирское», 8 (4725) 46-91-27

Время занятий в ОУ: 1-ая смена: 08:30 – 15:15
внеурочная деятельность: 15:00 – 20:00

Приложение

I. Планы-схемы

1. План-схема района расположения образовательной организации, пути движения транспортных средств и обучающихся.
2. Схема организации дорожного движения в непосредственной близости от образовательной организации с размещением соответствующих технических средств, маршруты движения обучающихся и расположение парковочных мест.
3. Маршруты движения организованных групп детей от образовательной организации к стадиону, парку или спортивно-оздоровительному комплексу.
4. Пути движения транспортных средств к местам разгрузки/погрузки и рекомендуемые безопасные пути передвижения детей по территории образовательной организации.
5. План-схема пути движения транспортных средств и обучающихся при проведении дорожных ремонтно-строительных работ вблизи образовательной организации.

II. Информация об обеспечении безопасности перевозок детей специальным транспортным средством (автобусом)

I. ПЛАН-СХЕМЫ ОРГАНИЗАЦИИ ДОРОЖНОГО ДВИЖЕНИЯ

1. Район расположения образовательной организации, пути движения транспортных средств и обучающихся

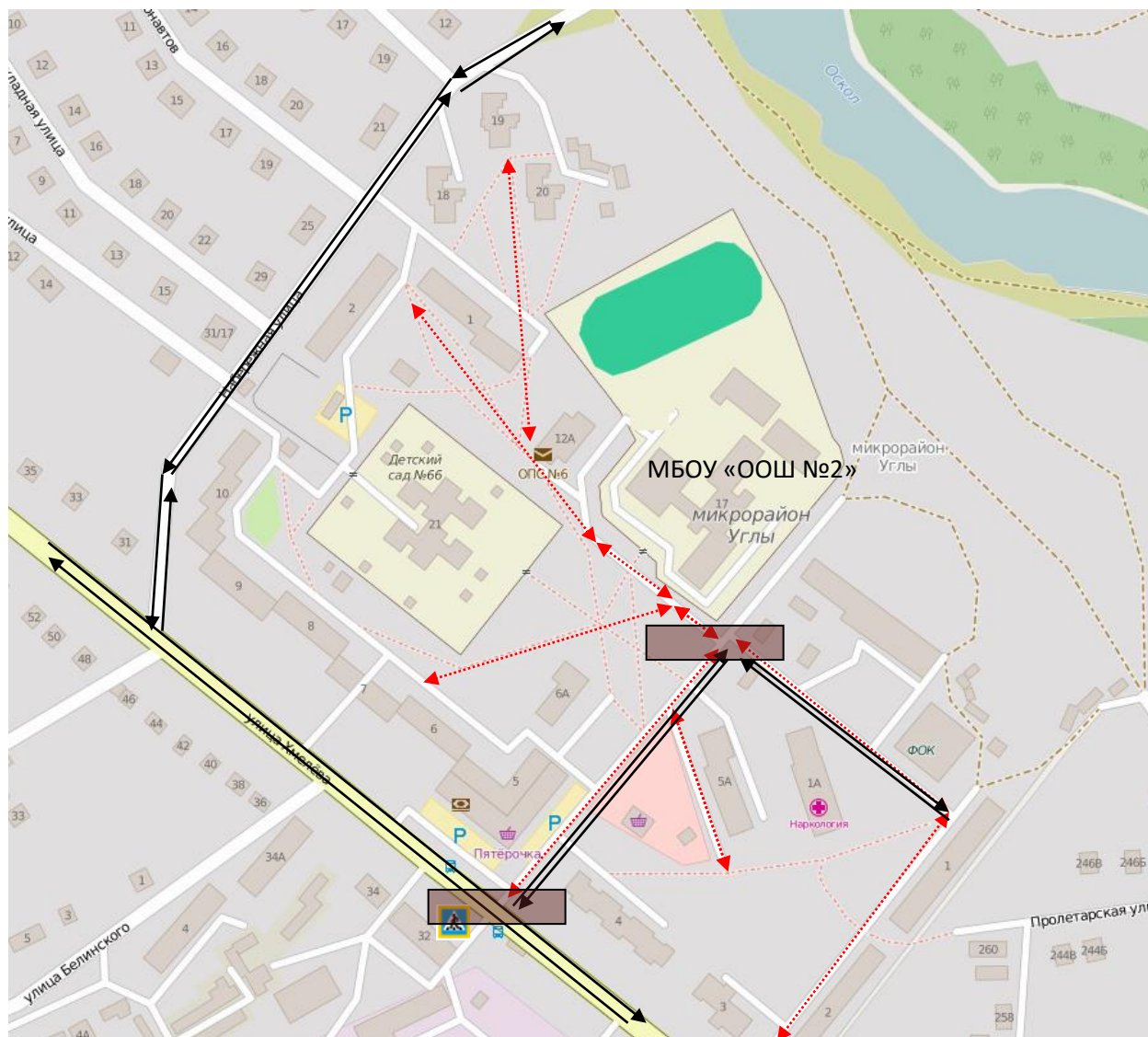

- жилая застройка



- проезжая часть

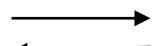

- движение транспортных средств









- опасные участки

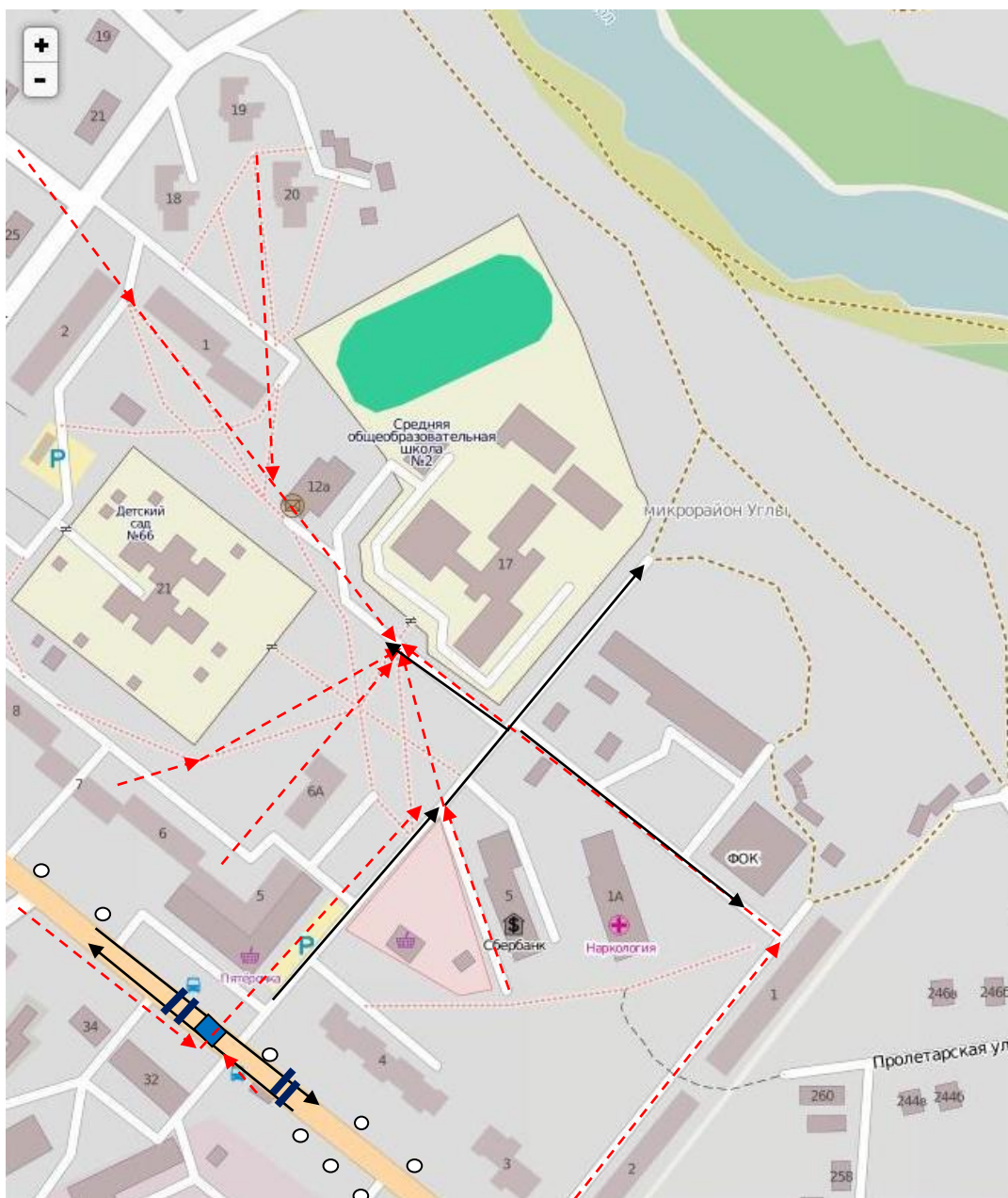

- движение обучающихся из (в) образовательную организацию

3. Маршруты движения организованных групп детей от образовательной организации к стадиону, парку или спортивно-оздоровительному комплексу



-  Движение обучающихся в (из) образовательное учреждение
-  Направление движения транспортных средств
-  Пешеходный переход
-  Проезжая часть
-  Искусственная неровность
-  Искусственное освещение

4. Пути движения транспортных средств к местам разгрузки/погрузки и рекомендуемые безопасные пути передвижения детей по территории образовательной организации.

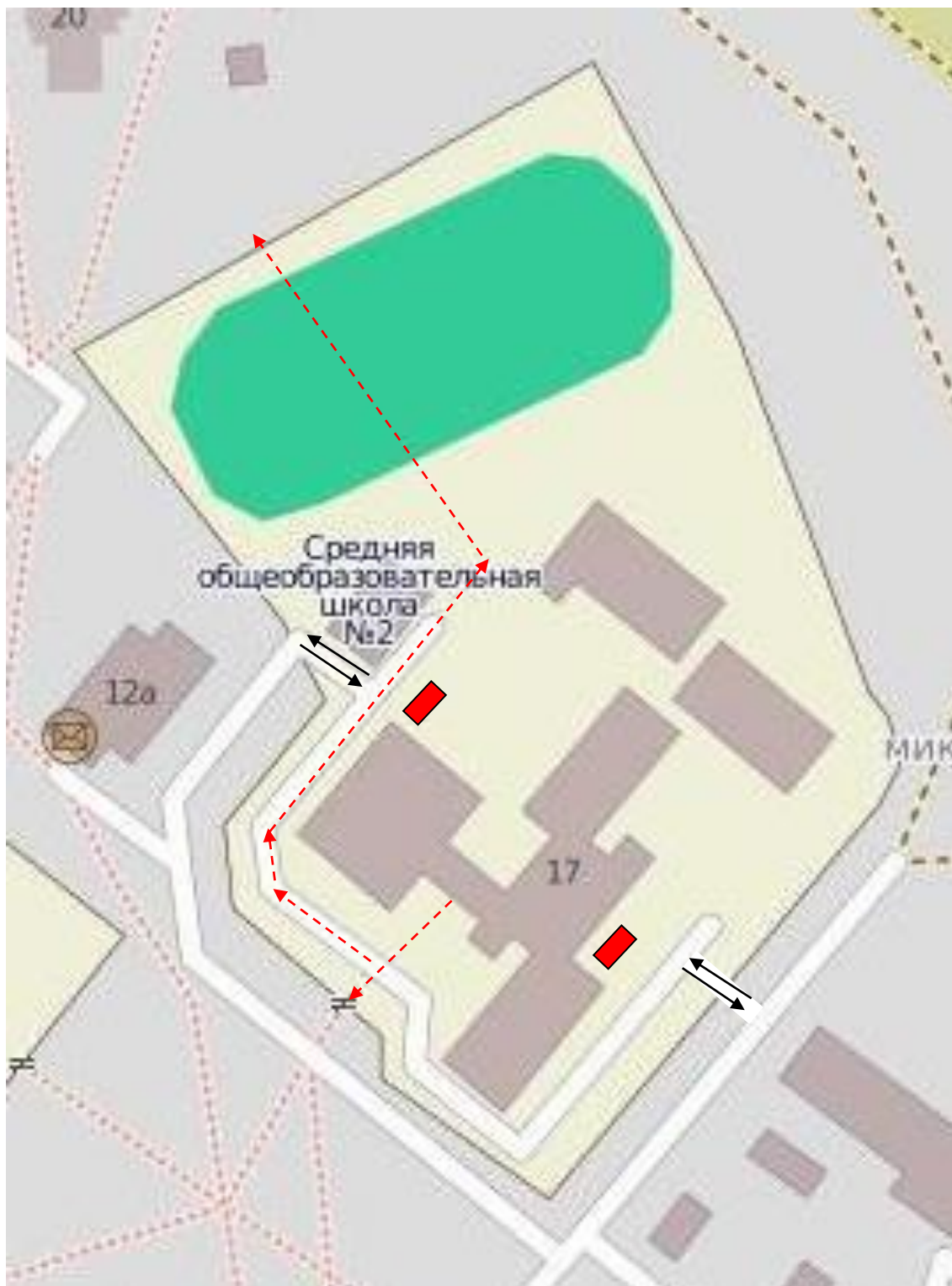

Движение обучающихся в (из) образовательное учреждение
Направление движения транспортных средств
Места разгрузки

II. Информация об обеспечении безопасности перевозок детей специальным транспортным средством (автобусом).

1. Общие сведения

Марка: ПАЗ 32053-70

Модель: автобус

Государственный регистрационный знак: О 033 УК 31 RUS

Год выпуска: 2018 г.

Количество мест в автобусе: 22

Соответствие конструкции требованиям, предъявляемым к школьным автобусам: **соответствует**

2. Сведения о водителе автобуса

Фамилия, имя, отчество	Дата принятия на работу	Стаж вождения ТС категории D	Дата предстоящего медицинского осмотра	Период проведения стажировки	Сроки повышения квалификации	Допущенные нарушения ПДД
Дунаев Александр Владимирович	23.10.2018	4,5 года	21.10.2022 г.	01.03.2019 03.03.2019	нет	нет

3. Организационно-техническое обеспечение

1) Лицо, ответственное, за обеспечение безопасности дорожного движения:

Меснянкин Виталий Геннадьевич, назначен приказом от 14.05.2021 г. №221
прошел аттестацию (бессрочно), телефон 46-92-49

2) Организация проведения предрейсового и послерейсового медицинского осмотра водителя осуществляют: Тодоренко Наталия Евгеньевна, Сороквашина Елена Борисовна, Новикова Людмила Сергеевна;

3) Организация проведения предрейсового технического осмотра транспортного средства осуществляют специалисты I категории (контролёры) Романченко Владимир Иванович, Беликов Василий Егорович, Попов Геннадий Алексеевич, Андреев Михаил Иванович

4) Дата очередного технического осмотра – 21.06.2022 г.

5) Место стоянки автобуса в нерабочее время: гараж МБУ «Пассажирское»

меры, исключающие несанкционированное использование: наличие постоянного диспетчерского контроля за движением автобуса с использованием систем спутниковой навигации ГЛОНАСС «Меркурий ТА-001 с СКЗИ»;

оснащение техническим средством контроля: тахограф «Меркурий ТА-001 с СКЗИ», дата колибровки 13 апреля 2018 г.

4. Сведения о владельце автобуса

Юридический адрес владельца:

309540, Белгородская область, г. Старый Оскол, станция «Котёл», промузел площадка «Транспортная», проезд М-1, №3

Фактический адрес владельца:

309540, Белгородская область, г. Старый Оскол, станция «Котёл», промузел площадка «Транспортная», проезд М-1, №3

Телефон ответственного лица: 8(4725) 46-91-27 (диспетчерская)

**Информационная карточка
перевозок детей специальным транспортным средством (автобусом)**

1. Общие сведения

Марка: ПАЗ 32053-70

Модель: автобус

Государственный регистрационный знак: О 033 УК 31 RUS

Год выпуска: 2018 г.

Количество мест в автобусе: 22

Соответствие конструкции требованиям, предъявляемым к школьным автобусам:
соответствует

2. Сведения о владельце

Владелец МБУ «Пассажи́рское»

Юридический адрес владельца:

309540, Белгородская область, г. Старый Оскол, станция «Котёл», промузел площадка «Транспортная», проезд М-1, №3

Фактический адрес владельца:

309540, Белгородская область, г. Старый Оскол, станция «Котёл», промузел площадка «Транспортная», проезд М-1, №3

Телефон ответственного лица: 8(4725) 46-91-27 (диспетчерская)

3. Сведения о водителе автобуса

Фамилия, имя, отчество – Дунаев Александр Владимирович

Принят на работу - 23.10.2018 г.

Стаж вождения категории D – 4,5 г.

4. Организационно-техническое обеспечение

Лицо, ответственное за обеспечение безопасности дорожного движения:

Меснянкин Виталий Геннадьевич

назначен приказом от 14.05.2021 г. №221

прошел аттестацию (бессрочно)

Дата последнего технического осмотра 21.06.2022 г.

«СОГЛАСОВАНО»

Директор МБОУ «ООШ №2»

_____ М.А. Поварова

«УТВЕРЖДАЮ»

Директор МБУ «Пассажи́рское»

_____ А.Д. Косинов

2. Маршрут движения автобуса образовательной организации

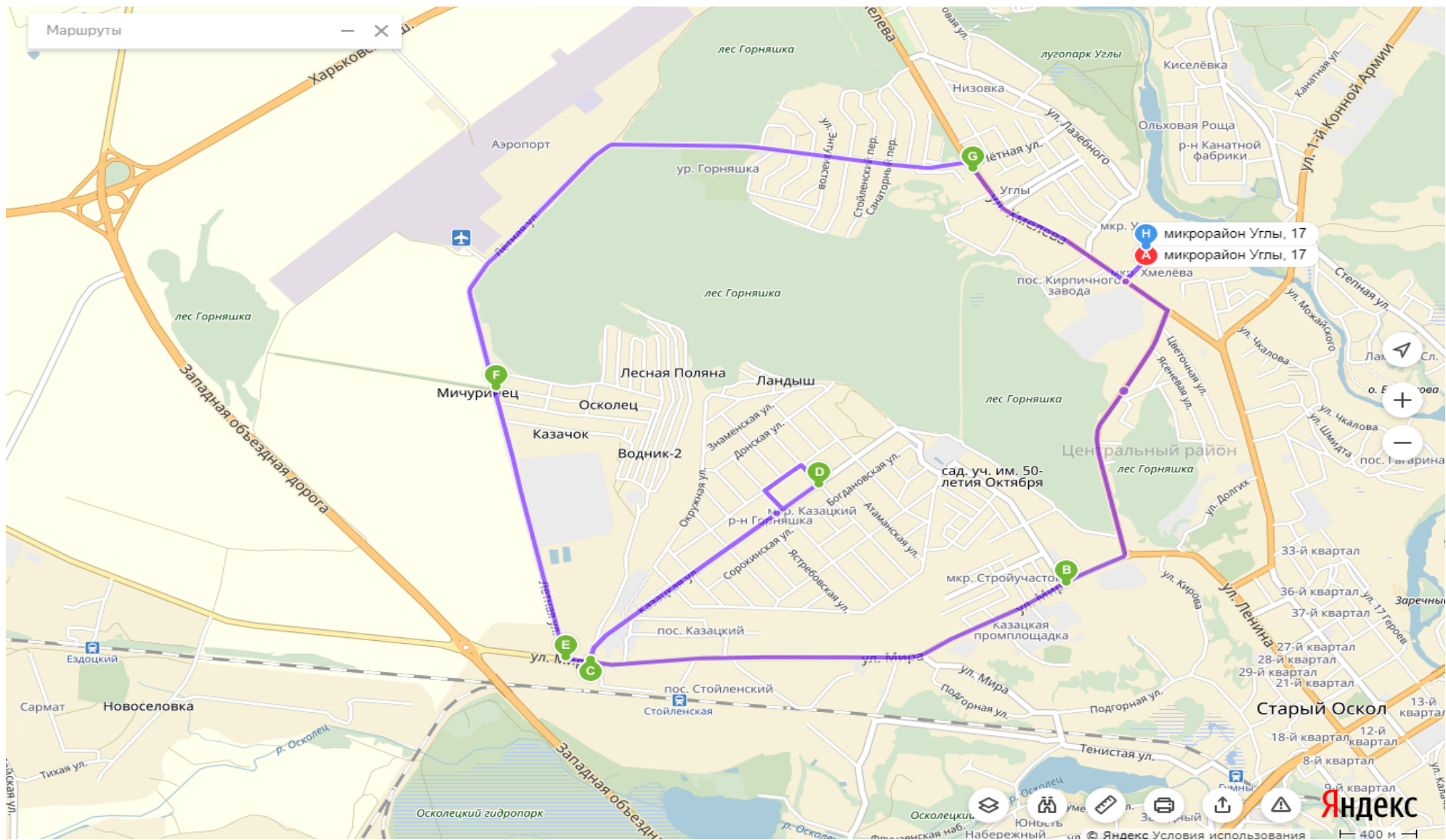

3. Безопасное расположение остановок автобуса

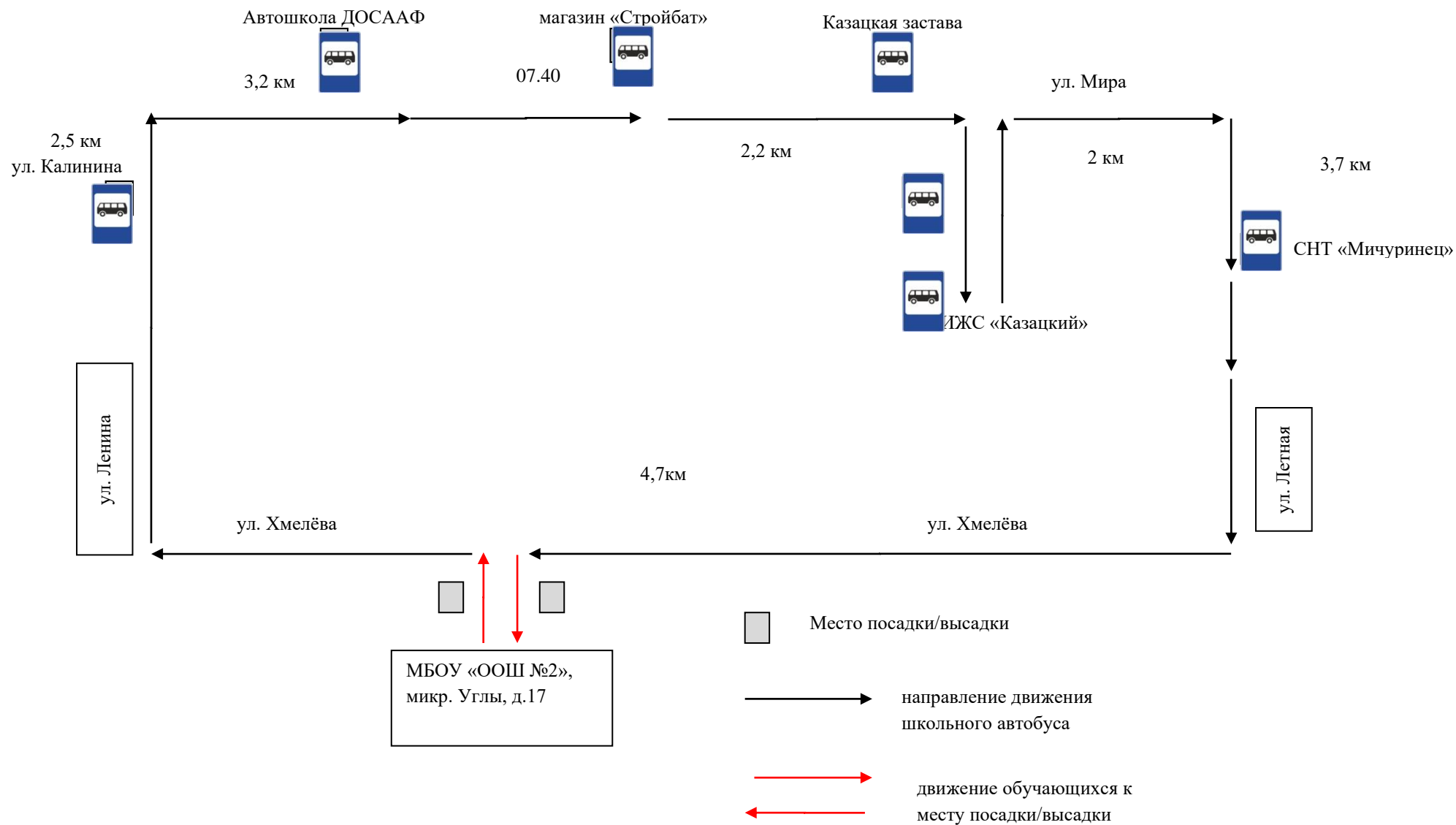

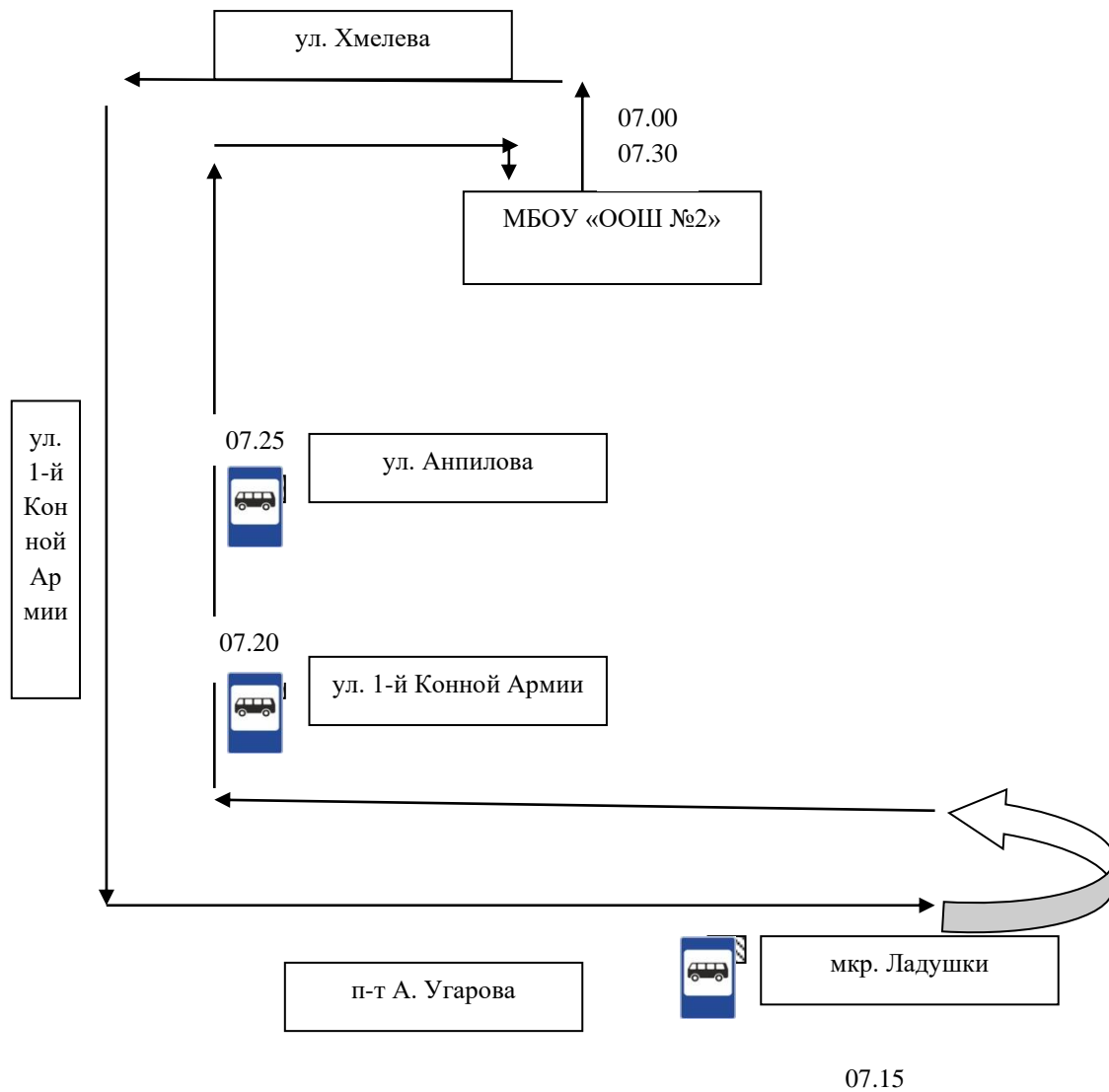

СОГЛАСОВАНО:

Председатель ПК

 Е.Г. Царевская

протокол №11 от 22.05.2022 г.

УТВЕРЖДАЮ:

директор МБОУ «ООШ №2»

 М.А. Поварова

Приказ №232-од от 22.05.2022 г.



ИНСТРУКЦИЯ № 46

по охране труда для обучающихся во время пересечения проезжей части

1. Общие требования

1.1. К пересечению проезжей части допускаются учащиеся, прошедшие инструктаж по ТБ с обязательной росписью в журнале регистрации инструктажа.

1.2. При пересечении проезжей части возможно воздействие на учащихся следующих опасных факторов:

- изменение установленного места пересечения проезжей части, самовольное пересечение, ранее, чем остальные дети или отставание.

- травмирование проходящим транспортом при переходе проезжей части улиц (при нарушении правил дорожного движения);

1.3. При пересечении проезжей части группу учеников должны сопровождать двое взрослых людей.

1.4. Учащиеся, допустившие невыполнение или нарушение данной инструкции, привлекаются к ответственности, и со всеми обучающимися проводится внеплановый инструктаж по технике безопасности.

2. Требования безопасности перед пересечением проезжей части

2.1. Пройти соответствующий инструктаж.

3. Требования безопасности во время пересечения проезжей части

3.1. Соблюдать дисциплину, выполнять все указания руководителя, самостоятельно не изменять установленный маршрут пересечения проезжей части

3.2. Проезжую часть улицы переходить только под руководством руководителя и его заместителя, только в местах разрешенного перехода и только при остановке проезжающего транспорта. Руководитель и его заместитель должны иметь с собой красные флажки и с помощью их останавливать проезжающий транспорт (в местах, где нет светофоров).

3.3. Не задерживаться на проезжей части

3.4. Запрещается выходить на проезжую часть и перебегать дорогу.

3.5. Для снижения опасности пересечения проезжей части в темное время суток или в условиях недостаточной видимости рекомендуется пользоваться светоотражающими повязками

4. Требования безопасности в аварийных ситуациях

4.1. В случае дорожно-транспортного происшествия с травмированием детей ответственный за пересечение сообщает о происшествии администрации учреждения, в органы ГИБДД и медицинское учреждение.

4.2. При получении воспитанником травмы оказать первую помощь пострадавшему, при необходимости доставить его в ближайшее лечебное учреждение

5. Требования безопасности по окончании пересечения проезжей части

5.1. Организовано продолжить дальнейшее движение по улице

5.2. При движении по улицам и на остановках транспорта не бегать, не устраивать игр и потасовок, не кричать.

СОГЛАСОВАНО:

Председатель ПК

 Е.Г. Царевская

протокол №11 от 22.05.2022 г.

УТВЕРЖДАЮ:

директор МБОУ «ООШ № 2»

 М.А. Поварова

Приказ №232-од от 22.05.2022 г.



ИНСТРУКЦИЯ №47

по охране труда при перевозке обучающихся, воспитанников автомобильным транспортом

ОБЩИЕ ТРЕБОВАНИЯ БЕЗОПАСНОСТИ.

- 1.1. К перевозке обучающихся, воспитанников автомобильным транспортом допускаются лица в возрасте не моложе 20 лет, прошедшие инструктаж по охране труда, предрейсовый медицинский осмотр, не имеющие противопоказаний по состоянию здоровья, имеющие непрерывный стаж работы в качестве водителя не менее 3-х лет.
- 1.2. Обучающихся воспитанников при перевозке должны сопровождать взрослые.
- 1.3. При перевозке автомобильным транспортом возможно воздействие на обучающихся воспитанников следующих опасных факторов:
 - при посадке или высадке из автобуса;
 - травмы при резком торможении автобуса;
 - травмы в дорожно-транспортных происшествиях при нарушении правил дорожного движения или эксплуатации технически неисправных транспортных средств.
- 1.4. Автобус, предоставленный для перевозки обучающихся, воспитанников должен быть оборудован спереди и сзади предупреждающим знаком «Дети», а также огнетушителем и медицинской аптечкой с набором необходимых медикаментов и перевязочных средств.
- 1.5. В случае дорожно-транспортного происшествия с травмированием детей ответственный за перевозку сообщает с ближайшего пункта связи или с помощью проезжающих водителей о происшествии администрации учреждения, в органы ГИБДД и медицинское учреждение.
- 1.6. При перевозке обучающихся воспитанников соблюдать установленный порядок перевозки и правила личной гигиены.
- 1.7. Лица, допустившие невыполнение или нарушение инструкции по охране труда привлекаются к дисциплинарной ответственности в соответствии с правилами внутреннего трудового распорядка, при необходимости подвергаются внеочередной проверке знаний норм и правил охраны труда.

2. ТРЕБОВАНИЯ БЕЗОПАСНОСТИ ПЕРЕД НАЧАЛОМ ПЕРЕВОЗКИ.

- 2.1. Перевозка обучающихся воспитанников разрешается только по письменному приказу руководителя учреждения.
- 2.2. Провести инструктаж обучающихся воспитанников по правилам поведения во время перевозки с записью в журнал регистрации инструктажа.
- 2.3. Убедиться о технической исправности автобуса по путевому листу и путём внешнего осмотра.
- 2.4. Проверить наличие на автобусе спереди и сзади предупреждающего знака «Дети», а также огнетушителя и медицинской аптечки.
- 2.5. Посадку обучающихся воспитанников в автобус производить со стороны тротуара или обочины дороги строго по количеству посадочных мест. Стоять в проходах между сидениями не разрешается.

3. ТРЕБОВАНИЯ БЕЗОПАСНОСТИ ВО ВРЕМЯ ПЕРЕВОЗКИ.

- 3.1. При перевозке обучающимся воспитанникам соблюдать дисциплину и выполнять указания старших.
- 3.2. Во время движения не разрешается вставать и ходить по салону автобуса, не высовываться из окон и не выставлять в окно руки.

3.3. Скорость движения автобуса при перевозке обучающихся, воспитанников не должна превышать 60 км/час.

3.4. Во-избегании травм при резком торможении автобуса необходимо упираться ногами в пол кузова автобуса и руками держаться за поручень впереди расположенного сидения.

3.5. Не разрешается перевозить обучающихся, воспитанников в тёмное время суток, в гололёд, в условиях ограниченной видимости.

3.6. Перед неохраемым железнодорожным переездом остановить автобус, убедиться в безопасности проезда через железную дорогу и затем продолжать движение.

4. ТРЕБОВАНИЯ БЕЗОПАСНОСТИ В АВАРИЙНЫХ СИТУАЦИЯХ.

4.1. При появлении неисправности в работе двигателя и систем автобуса, принять вправо, съехать на обочину дороги и остановить автобус. Движение продолжать только после устранения возникшей неисправности.

4.2. При получении обучающимся воспитанником травмы оказать первую помощь пострадавшему, при необходимости доставить его в ближайшее лечебное учреждение и сообщить об этом администрации учреждения.

5. ТРЕБОВАНИЯ БЕЗОПАСНОСТИ ПО ОКОНЧАНИИ ПЕРЕВОЗКИ.

5.1. Съехать на обочину дороги или подъехать к тротуару и остановить автобус.

5.2. Обучающимся воспитанникам выходить из автобуса только с разрешения старших в сторону тротуара или обочины дороги. Запрещается выходить на проезжую часть и перебегать дорогу.

5.3. Проверить по списку наличие обучающихся воспитанников.

СОГЛАСОВАНО:

Председатель ПК

 Е.Г. Царевская

протокол №11 от 21.05.2022 г.

УТВЕРЖДАЮ:

директор МБОУ «ООШ № 2»

 М.А. Поварова

Приказ №232-од от 22.05.2022 г.

ИНСТРУКЦИЯ №79



для обучающихся по технике безопасности при поездках в школьном автобусе

I. Общие требования безопасности

1. Соблюдение данной инструкции обязательно для всех обучающихся, охваченных автобусными перевозками.
2. К перевозкам допускаются дети, прошедшие инструктаж по технике безопасности при поездках.
3. Поездки детей возможны только в сопровождении воспитателя, учителя, прошедшего инструктаж.
4. Автобус для перевозки детей должен быть оборудован табличками «ДЕТИ», огнетушителями и медицинскими аптечками.
5. Травмоопасность при поездках:
 - отравления CO₂;
 - при несоблюдении правил поведения в автобусе (травмы рук, суставов, ушибы);
 - при несоблюдении правил посадки в автобус и высадки;
 - в случае возгорания, ожоги.
6. Количество пассажиров не должно превышать число мест для сидения.
7. Запрещается перевозка детей на технически неисправном транспорте.
8. В салоне автобуса запрещается перевозка бензина, спирта и других взрывоопасных и легковоспламеняющихся жидкостей и веществ.

II. Требования безопасности перед началом поездки

1. Пройти инструктаж по технике безопасности при поездках.
2. Ожидать подхода автобуса в определённом месте сбора.
3. Спокойно, не торопясь, соблюдая дисциплину и порядок, собраться у места посадки.
4. Произвести переключку участников поездки, записать государственный номер автотранспорта, объявить маршрут движения.
5. Не выходить навстречу приближающемуся автобусу.

III. Требования безопасности во время посадки и поездки

1. После полной остановки автобуса, по команде сопровождающего, спокойно, не торопясь и не толкаясь, войти в салон, занять место для сидения, первыми входят старшие дети, занимающие места в дальней от водителя части салона.
2. Не открывать окна, форточки и вентиляционные люки могут открываться только с разрешения водителя.
3. Не загромождать проходы в пассажирском салоне сумками, портфелями и т.п.
4. Во время движения не вскакивайте со своего места, не отвлекайте водителя разговорами, криком.
5. Не создавайте ложную панику, соблюдайте дисциплину и порядок.

IV. Требования безопасности в аварийных ситуациях

1. При плохом самочувствии и внезапном заболевании сообщите об этом сопровождающему.
2. В случае травматизма сообщите учителю, он окажет вам первую помощь.
3. При возникновении аварийных ситуаций (технической поломки, пожара и т.д.), по указанию водителя и сопровождающего быстро, без паники, покиньте автобус.
4. В случае террористического захвата автобуса соблюдайте спокойствие, выполняйте все указания без паники и истерики - этим вы сохраните себе жизнь и здоровье.

V. Требования безопасности по окончании поездки

1. Выходите из автобуса спокойно, не торопясь, после полной его остановки и с разрешения сопровождающего.
2. Первыми выходят дети, занимающие места у выхода из салона.
3. Проведите повторную переключку.

4. Не уходите с места высадки до отъезда автобуса.
5. Обо всех недостатках, отмеченных вами во время поездки, сообщите сопровождающему.

СОГЛАСОВАНО:

Председатель ПК

 Е.Г. Царевская
протокол №11 от 22.05.2022 г.

УТВЕРЖДАЮ:

директор МБОУ «ООШ №2»

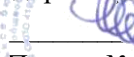
 М.А. Поварова
Приказ №232-од от 22.05.2022 г.



ИНСТРУКЦИЯ №76
по охране труда сопровождающего при перевозке обучающихся,
воспитанников автомобильным транспортом

1. Общие требования

1.1. Перевозка детей (обучающихся, воспитанников) автомобильным транспортом осуществляется при условии сопровождения группы преподавателями или специально назначенными взрослыми.

1.2. В процессе перевозки детей, сопровождающие должны находиться у каждой двери автобуса.

1.3. В случае перевозки в автобусе более 25 детей должно быть двое сопровождающих.

1.4. Автобус должен быть оборудован:

1.4.1. двумя легкосъёмными огнетушителями ёмкостью не менее двух литров каждый;

1.4.2. двумя квадратными опознавательными знаками жёлтого цвета с каймой красного цвета, с чёрным изображением символа дорожного знака 1.21 «Дети»;

1.4.3. двумя аптечками первой помощи (автомобильными);

1.5. Сопровождающий должен ознакомиться:

1.5.1. с приказом о назначении его ответственным за сопровождение групп детей при перевозке автомобильным транспортом;

1.5.2. с положениями данной инструкции;

1.5.3. списками детей на каждый рейс автобуса;

1.5.4. графиком движения автобуса

1.5.5. провести (ежеквартально) инструктаж обучающихся, воспитанников по правилам поведения во время перевозки с записью в журнале регистрации инструктажа.

1.6. Во время посадки – высадки детей водитель должен находиться за рулём автобуса

2. Требования безопасности перед началом перевозки

Сопровождающий обязан:

2.1. Проверить в путевом листе наличие отметки (ропись) механика о выпуске автобуса на линию, печати и отметки медицинского работника о прохождении предрейсового медицинского осмотра;

2.2. Проверить оборудование автобуса в соответствии с п. 1.4. данной инструкции;

2.3. Убедиться, что водитель находится за рулём;

2.4. Убедиться, что в салоне автобуса нет постороннего груза, багажа или инвентаря, проход свободен.

2.5. Посадку обучающихся, воспитанников в автобус производить со стороны тротуара или обочины дороги строго по количеству посадочных мест в соответствии со списком;

3. Требования безопасности во время движения автобуса

3.1. Во время движения не разрешается стоять и ходить по салону автобуса;

3.2. Окна в салоне автобуса при движении должны быть закрыты;

3.3. Обучающиеся, воспитанники должны быть пристегнуты ремнями безопасности;

3.4. Скорость движения автобуса при перевозке обучающихся, воспитанников не должна превышать 60 км/ч.;

3.5. Тяжелые вещи должны находиться на специальном стеллаже, расположенном в задней части автобуса, на верхних полках могут находиться только легкие личные вещи;

3.6. Перед неохраемым железнодорожным переездом (при наличии такого) водитель должен остановить автобус, убедиться в безопасности проезда через железную дорогу и затем продолжить движение;

4. Требования безопасности в аварийных ситуациях

4.1. При вынужденной остановке автобуса, вызванной технической неисправностью, первым из автобуса выходит сопровождающий и руководит высадкой детей. Отводит детей на безопасное расстояние для исключения внезапного выхода ребенка (детей) на дорогу, после устранения возникшей неисправности произвести посадку детей в автобус;

4.2. В случае получения ребенком в пути следования травмы, наступления внезапного заболевания, кровотечения, обморока и пр. сопровождающий совместно с водителем автобуса обязаны немедленно принять меры по доставке ребенка в ближайший медицинский пункт (учреждение, больницу) для оказания ребенку квалифицированной медицинской помощи.

4.3. Доложить руководителю образовательного учреждения об аварийной ситуации.

5. Требования безопасности по окончании перевозки

5.1. После полной остановки автобуса (на специальной площадке, а при ее отсутствии за пределами дороги), сопровождающий выходит из автобуса и контролирует высадку детей;

5.2. В случае обнаружения водителем в салоне личных вещей детей принять их у водителя и передать их детям.

5.3. Высадку детей производить, только убедившись, что водитель находится за рулем автобуса.

Муниципальное бюджетное общеобразовательное учреждение «Основная общеобразовательная школа №2»

ПРИНЯТО

на заседании педагогического
совета муниципального
бюджетного общеобразовательного
учреждения «Основная общеобразовательная
школа №2»
протокол от «31» августа 2021 года №01

УТВЕРЖДЕНО

приказ муниципального бюджетного
общеобразовательного учреждения
«Основная общеобразовательная
школа №2»
от «31» августа 2021 г. №401-од

ПОЛОЖЕНИЕ об организации перевозок обучающихся в муниципальном бюджетном общеобразовательном учреждении «Основная общеобразовательная школа №2»

1. Общие положения

1.1. Термины, содержащиеся в настоящих Правилах, имеют следующие определения:
Автобус - автотранспортное средство для перевозки пассажиров, имеющее 8 и более мест для сидения, не считая места водителя.

Пассажир - физическое лицо, которое совершает поездку в автобусе бесплатно.

Водитель - физическое лицо, на которое возложены функции управления автобусом.

Маршрут - установленный путь следования автобуса между определенными пунктами.

Схема маршрута - графическое изображение маршрута с указанием остановочных пунктов.

Расписание движения – утвержденный график выполнения маршрутных рейсов.

Остановочный пункт - предусмотренное расписанием движения место остановки автобусов на маршруте для посадки (высадки) пассажиров.

1.2. Настоящее Положение определяет порядок организованных перевозок обучающихся МБОУ «ООШ №2» и осуществление контроля перевозок пассажиров автобусами на маршрутах, устанавливает права, обязанности и ответственность пассажира, водителя автобуса.

1.3. При организации перевозок перевозчик должен руководствоваться:

Федеральный закон от 29.12.2012 №273-ФЗ «Об образовании в Российской Федерации»;

законом Белгородской области от 13.12.2000 №123 «О защите прав ребенка в Белгородской области»;

законом Белгородской области от 31.01.2005 №167 «Об ответственности родителей за воспитание детей»;

законом Белгородской области от 04.07.2002 №35 «Об административных правонарушениях на территории Белгородской области»;

Постановлением Правительства РФ от 14.11.2014 № 1197 «О внесении изменений в Правила дорожного движения Российской Федерации»;

1.4. Автобус, предназначенный для перевозки обучающихся учреждения (далее – школьный автобус) используется для доставки обучающихся школы на учебные занятия, внеклассные мероприятия и обратно по специальному маршруту, разрабатываемому образовательным учреждением совместно с органами ГИБДД УМВД России по г. Старый Оскол.

1.5. Школьный автобус должен соответствовать ГОСТу Р 51160-98 «Автобусы для перевозки детей. Технические требования».

1.6. К управлению школьными автобусами допускаются только водители, имеющие непрерывный стаж работы в качестве водителя автобуса не менее трех последних лет.

1.7. Ответственность за организацию перевозок обучающихся несет директор МБОУ «ООШ №2» М.А. Поварова.

2. Общие условия перевозки детей и пассажиров

2.1. Заказчиком перевозок является Управление образования Старооскольского городского округа.

2.2. Запрещается перевозить огнеопасные, отравляющие вещества, острые или режущие предметы (без упаковки или чехлов), исключаящих повреждение пассажиров, а также другие предметы, вещества, перевозка которых может повлечь причинение вреда пассажирам.

2.3. Маршруты организуются на улично-дорожной сети Старооскольского городского округа при условии, что дороги, по которым проходит маршрут, соответствуют Требованиям к улицам и автодорогам и содержатся в надлежащем состоянии.

2.4. Посадка и высадка детей и пассажиров на маршрутах должны осуществляться на пунктах, предусмотренных для остановок.

2.5. При перевозках организованных групп детей, людей должен быть назначен старший группы, у которого при перевозках должен быть список пассажиров, заверенный директором школы.

3. Обязанности образовательного учреждения, организующего перевозки обучающихся

Руководитель школы обязан:

3.1. Назначить приказом ответственного за организацию перевозок и сопровождающих из числа работников образовательного учреждения, организовать их своевременный инструктаж и обучение.

3.2.Согласовать с родителями (законными представителями) детей условия организации перевозок по маршруту школьного автобуса.

3.3.Утвердить приказом списки перевозимых обучающихся (воспитанников) с указанием пунктов посадки и высадки в соответствии с паспортом маршрута.

3.4.Обеспечить наличие следующей документации:

3.4.1. Приказ и план работы учреждения по обеспечению безопасных перевозок обучающихся и воспитанников; по действиям в случае угрозы совершения террористического акта;

3.4.2.Паспорт маршрута школьного автобуса;

3.4.3.График движения школьного автобуса;

3.4.4.Приказы о назначении ответственного за организацию перевозок и сопровождающих;

3.4.5.Приказы об утверждении списков перевозимых обучающихся и воспитанников;

3.4.6.Приказ об утверждении инструкций по организации безопасной перевозки обучающихся (воспитанников);

3.4.7. Инструкции для водителя об особенностях работы в весенне –летний период и об организации работы в осенне-зимний период;

3.4.8. Инструкция для водителя и сопровождающих о мерах безопасности при перевозке обучающихся и воспитанников и действиям в случае дорожно-транспортного происшествия;

3.4.9.Инструкция для водителя и сопровождающих по оказанию первой медицинской помощи пострадавшим в дорожно-транспортном происшествии;

3.4.10.Инструкция для обучающихся и воспитанников при следовании по маршруту;

3.4.11.Журнал учета инструктажей для обучающихся и воспитанников;

4.Осуществлять иные полномочия и обеспечивать соблюдение требований, предусмотренных действующими федеральными и региональными нормативно-правовыми актами.

4. Права, обязанности и ответственность пассажиров, водителя

4.1. Пассажир обязан:

- выполнять требования настоящих Правил, соблюдать иные акты законодательства по перевозке пассажиров;

- осуществлять посадку (высадку) в соответствии с требованиями настоящих Правил;

- сообщать водителю о находящихся без присмотра в салоне автобуса вещах или документах;

4.2. Пассажиру запрещается:

- во время движения отвлекать водителя от управления автобусом;

- открывать двери автобуса до полной его остановки, а также мешать их открытию или закрытию, кроме ситуации, направленной на предотвращение несчастного случая;

- выбрасывать предметы в окно автобуса;

- пользоваться аварийным оборудованием автобуса в ситуации, не угрожающей жизни и здоровью людей;

- в салоне автобуса курить, находиться в одежде или с ручной кладью, загрязняющей одежду пассажиров или салон автобуса;

- провозить взрывоопасные, огнеопасные, острые и режущие предметы без соответствующих чехлов;

4.3. Пассажир несет ответственность за нарушение требований настоящих Правил, нанесение материального ущерба участникам транспортного процесса.

4.4. Сопровождающее лицо или водитель имеет право:

- требовать от пассажира выполнения настоящих Правил;

- в процессе перевозки сопровождающий должен находиться у двери автобуса;

- окна в салоне автобуса должны быть закрыты;

- отменить рейс автобуса по обстоятельствам, которые он не смог предвидеть;

- ограничить или приостановить перевозки пассажиров в случае чрезвычайной ситуации, оповестив об этом директора школы;

- отказать пассажиру в перевозке при отсутствии свободных мест в автобусе;

В процессе перевозки сопровождающие должны находиться у каждой двери автобуса. Окна в салоне автобуса должны быть закрыты.

4.5. Водитель автобуса имеет право:

- вносить предложения по совершенствованию маршрутной сети, повышению качества

обслуживания пассажиров, безопасности перевозок, улучшению условий труда и отдыха,

- эффективному использованию автобуса.

4.7. Водитель автобуса обязан:

- знать и выполнять настоящие Правила, Правила дорожного движения, а также другие документы по организации работы пассажирского автотранспорта, технической эксплуатации автобуса и обеспечению безопасной перевозки пассажиров;
- обеспечивать безопасную перевозку пассажиров;
- знать расположение остановочных пунктов, опасные участки на маршруте;
- расположение пунктов оказания технической и медицинской помощи;
- начинать движение автобуса только с закрытыми дверями, не допуская переполнения салона автобуса сверх установленной нормы для конкретного типа автобуса;
- при движении в светлое время суток, с целью обозначения движущегося автобуса, должен быть включен ближний свет фар.
- выполнять перевозку пассажиров в соответствии с утвержденным расписанием движения;
- проявлять тактичность при обслуживании пассажиров и оказывать им необходимую помощь.

5. Контроль за автобусными перевозками пассажиров

5.1. Контроль за автобусными перевозками пассажиров осуществляется директором школы.

5.2. При выявлении факта нарушения водителем настоящих Правил принимает необходимые меры по устранению нарушения, предусмотренные законодательством

Муниципальное бюджетное общеобразовательное учреждение «Основная общеобразовательная школа №2»

ПРИНЯТО

на заседании педагогического совета муниципального бюджетного общеобразовательного учреждения «Основная общеобразовательная школа №2»
протокол от «31» августа 2021 года №01

УТВЕРЖДЕНО

приказ муниципального бюджетного общеобразовательного учреждения «Основная общеобразовательная школа №2»
от «31» августа 2021 г. №401-од

ПОЛОЖЕНИЕ ОБ ОТРЯДЕ ЮИД (ЮНЫХ ИНСПЕКТОРОВ ДВИЖЕНИЯ)

I. ОБЩИЕ ПОЛОЖЕНИЯ

1.1. Отряд юных инспекторов движения, добровольные объединения школьников, которые создаются с целью воспитания у них гражданственности, высокой общей культуры, коллективизма, профессиональной ориентации, широкого привлечения их к организации пропаганды безопасного движения на дорогах и улицах среди детей младшего и среднего возраста.

1.2. Основными задачами отряда ЮИД являются:

- активное содействие школе в выработке у школьников активной жизненной позиции;
- изучение Правил безопасного поведения на дорогах и улицах, овладение навыками проведения работы по пропаганде Правил дорожного движения и организация этой работы среди детей;

- овладение умениями оказания первой медицинской помощи пострадавшим в дорожно-транспортных происшествиях.

1.3. Отряд юных инспекторов движения создается из числа учащихся.

1.4. Администрация общеобразовательной школы, при содействии ГИБДД подбирает общественного организатора работы с отрядом ЮИД из числа активистов Всероссийского общества автомобилистов (ВОА), сотрудников ГИБДД, учителей, воспитателей.

II. ОСНОВНЫЕ НАПРАВЛЕНИЯ РАБОТЫ ОТРЯДА ЮИД

2.1. Воспитание у членов отряда ЮИД преданности своей Родине на героических, боевых и трудовых традициях милиции, формирование у них правосознания, гуманного отношения к людям, чувства товарищества.

2.2. Углубленное изучение Правил дорожного движения, овладение методами предупреждения детского дорожно-транспортного травматизма и навыками оказания первой помощи пострадавшим при дорожно-транспортных происшествиях, знакомство с оперативно-техническими средствами регулирования дорожного движения.

2.3. Проведение массово-разъяснительной работы по пропаганде Правил дорожного движения в школах, детских садах, внешкольных учреждениях с использованием технических средств пропаганды.

2.4. Участие в смотрах и слетах ЮИД, конкурсах и соревнованиях агитбригад, организация деятельности школьных автоплощадок и автогородков безопасности движения.

2.5. Овладение техническими знаниями, участие в смотре юных техников, в работе кружков технического творчества.

2.6. Организация работы с юными велосипедистами.

III. СТРУКТУРА И ОРГАНИЗАЦИЯ РАБОТЫ ОТРЯДА ЮНЫХ ИНСПЕКТОРОВ ДВИЖЕНИЯ.

3.1. Членами отряда ЮИД могут быть учащиеся, которым исполнилось 10 лет, изъявившие желание активно участвовать в работе отряда ЮИД.

3.2. Отряд создается при наличии не менее 10 человек и может делиться на отделения. В сельских школах с небольшим количеством учащихся допускается создание отрядов ЮИД менее 10 человек.

3.3. Прием в члены ЮИД производится на основе устного заявления на сборе отряда. Со всеми вновь принятыми школьные общественные инструкторы с помощью работников ГИБДД проводят занятия. По окончании обучения юные инспектора сдают зачет, и им вручается удостоверение, значок и нарукавная повязка юного инспектора движения.

3.4. Повседневное руководство работой отряда юных инспекторов движения осуществляет штаб ЮИД, избираемый на общем собрании отряда. Штаб из своего состава избирает командира отряда и утверждает командиров отделений. Командир отряда, командиры отделений носят соответствующие знаки различия.

IV. ОБЯЗАННОСТИ И ПРАВА ЮНОГО ИНСПЕКТОРА ДВИЖЕНИЯ

4.1. Юный инспектор движения обязан:

4.1.1. Дорожить честью, званием юного инспектора движения, активно участвовать в делах отряда, своевременно и точно выполнять задания.

4.1.2. Изучать Правила дорожного движения и быть примером в их соблюдении.

4.1.3. Вести разъяснительную работу среди сверстников и детей младшего возраста по пропаганде Правил безопасного движения на дороге.

4.1.4. Всемерно беречь и укреплять общественный правопорядок, участвовать в предупреждении нарушений детьми Правил дорожного движения.

4.1.5. Укреплять свое здоровье, систематически заниматься физической культурой и спортом.

4.2. Юный инспектор имеет право:

4.2.1. Участвовать в обсуждении всех вопросов, относящихся к деятельности отряда и вносить соответствующие предложения.

4.2.2. Избирать и быть избранным в штаб отряда юных инспекторов движения.

4.2.3. Овладев знаниями, умением и навыками, методикой и практикой работы по профилактике детского дорожно-транспортного травматизма, получить звание «Юный инструктор по безопасности движения». Звание «Юный инструктор по безопасности движения» присваивается после проверки умения в практической работе. В торжественной обстановке юному инструктору по безопасности движения вручается удостоверение, значок и нарукавная повязка.

4.2.4. Обращаться за помощью и консультацией по вопросам безопасности дорожного и общественного правопорядка в местные органы милиции и ГИБДД.

4.2.5. Под руководством работников милиции, членов добровольных дружин; по БД участвовать в патрулировании на улицах в микрорайоне школы, внешкольных учреждениях, по месту жительства по соблюдению Правил дорожного движения, организации безопасного досуга детей и подростков.

4.3. Юный инспектор может награждаться за активную работу в отряде органами внутренних дел и образования, обществом автомотолюбителей грамотами, нагрудными значками, ценными подарками, путевками в оздоровительные лагеря, направляться на областные, слеты юных инспекторов движения.

V. ОРГАНИЗАЦИЯ РАБОТЫ И СТРУКТУРЫ ОТРЯДА ЮИД

Руководитель отряда ЮИД назначается приказом руководителя МОУ. Руководитель отряда ЮИД работает в тесном взаимодействии с сотрудниками ОГИБДД и других заинтересованных организаций. Периодичность проведения занятий устанавливается руководителем учреждения.

Отряд ЮИД создается при наличии 10-12 членов и более из числа учащихся учреждения в возрасте от 10 до 16 лет. Возможно создание нескольких отрядов ЮИД в одном учреждении по возрастным группам.

Руководитель отряда разрабатывает и ведет следующую документацию:

- положение об отряде ЮИД;
- тематический план занятий;
- план проведения мероприятий по БДД;
- журнал посещаемости.

В конце учебного года готовит краткий отчет реализации планов, анализирует деятельность отряда ЮИД.

VI. УДОСТОВЕРЕНИЕ УЧАСТНИКОВ ОТРЯДА ЮИД

Удостоверение члена отряда ЮИД представляет собой плотную книжечку размером 9х6 см с фотографией 2х3 см. Удостоверение выдается члену отряда по решению Совета ЮИД.

VII. РАЗДЕЛЫ РАБОТЫ ОТРЯДА ЮИД

В зависимости от уровня знаний, умений и возрастных особенностей, а также с учетом положений членов отряда ЮИД, проводится следующая работа по разделам:

- изучение ПДД;
- вождение и техническое обслуживание велосипеда;
- оказание первой медицинской помощи;
- история ЮИД;
- основы страхования;
- агитбригада;
- оформительская работа.

Раздел «Изучение Правил дорожного движения» направлен на углубленное изучение Правил дорожного движения, дорожных знаков, разбор дорожных ситуаций. В данный раздел также входят практическая работа по предупреждению ДТП (проведение рейдов с детьми по выявлению нарушителей ПДД, проведение агитационно-профилактической работы).

Раздел «Вождение и техническое обслуживание велосипеда» включает в себя умение управлять велосипедом, преодолевать полосу препятствий, а также умение находить неисправности в велосипеде и устранять их.

Раздел «Оказание первой медицинской помощи» направлен на приобретение детьми навыков и умений оказания первой доврачебной помощи пострадавшим при ДТП.

Раздел «История ЮИД» расширяет кругозор, углубляет знания участников отряда ЮИД по безопасности дорожного движения, истории возникновения, развития ПДД, автотранспорта, его создателей, истории ЮИДовского движения.

Раздел «Агитбригада» включает в себя проведение массовой агитационно-пропагандистской, разъяснительной работы по БДД в детских образовательных учреждениях, развитие творческих, актерских способностей у детей, сценического мастерства.

Раздел «Оформительская работа» развивает художественные способности, навыки оформления плакатов, стенных газет, листовок, декораций к спектаклям по БДД, а также работу по изготовлению пособий, оформлению уголков БДД в образовательных учреждениях.

VIII. ПРОВЕДЕНИЕ МЕРОПРИЯТИЙ

Реализация знаний, полученных детьми в отряде ЮИД по перечисленным разделам работы, осуществляется в практической деятельности при проведении различных мероприятий, конкурсов, соревнований по БДД, в том числе ежегодных районных слетов ЮИД.

Российская Федерация

Управление образования администрации

Старооскольского городского округа

Белгородской области

МУНИЦИПАЛЬНОЕ БЮДЖЕТНОЕ

ОБЩЕОБРАЗОВАТЕЛЬНОЕ УЧРЕЖДЕНИЕ

«ОСНОВНАЯ ОБЩЕОБРАЗОВАТЕЛЬНАЯ ШКОЛА №2»

ПРИКАЗ

15 августа 2022 года

№373-од

Об организации подвоза обучающихся
в 2022/2023 учебном году

На основании СанПиНа 2.4.3648-20, в соответствии с «Положением об обеспечении безопасности перевозок пассажиров автобусами», в связи с началом нового 2022/2023 учебного года, «Методическими рекомендациями по обеспечению санитарно-эпидемиологического благополучия и безопасности перевозок организованных групп детей автомобильным транспортом», в целях обеспечения безопасности перевозок обучающихся автобусом

п р и к а з ы в а ю:

1. Назначить ответственной за организацию подвоза обучающихся Загуляеву Е.М., заместителя директора.

2. Загуляевой Е. М., заместителю директора, ответственной за охрану труда и технику безопасности, за организацию подвоза в 2022/2023 учебном году:

2.1. обеспечить наличие утверждённых в установленном порядке инструкций по охране труда и технике безопасности, о мерах безопасности при перевозке детей автомобильным транспортом, правилах безопасного поведения на дорогах и в транспорте.

2.2. провести с сопровождающими группы детей при перевозке школьным автобусом, целевой инструктаж по технике безопасности при перевозке и сопровождении обучающихся в соответствии с инструкциями №38, 39, 46, 47 под роспись в журнале инструктажа.

3. Назначить сопровождающими группы детей при перевозке школьным автобусом следующих учителей:

№ п/п	ФИО учителя	Должность	День недели
1	Федорову Т.И.	учителя	понедельник
2	Вчерашнюю Д.А.	учителя	понедельник
3	Швец И.Н.	учителя	вторник
4	Головенченкову Л.И.	учителя	вторник
5	Карапузову Е.Ю.	учителя	среда
6	Полетаеву У.О.	учителя	среда
7	Куличенко Т.В.	учителя	четверг
8	Чорнобривого В.Ю,	учителя	четверг
9	Болховскую Е.В.	учителя	пятница
10	Соклакову С.А.	учителя	пятница

4. Сопровождающим группы детей при перевозке школьным автобусом:

4.1. исключить возможность подвоза обучающихся, не включенных в списочный состав группы и подвоза прочих лиц;

4.2. при осуществлении подвоза обучающихся к общеобразовательной организации и в обратном направлении обеспечить неукоснительное соблюдение требований нормативных правовых актов, предъявляемых к организации перевозок организованных групп детей автомобильным транспортом:

- Федерального закона от 10 декабря 1995 года №196-ФЗ «О безопасности дорожного движения»;

- письма департамента государственной политики в сфере общего образования от 29 июля 2014 №08-988 «О направлении методических рекомендаций об организации перевозок обучающихся в образовательные организации»;

- постановления Правительства Российской Федерации от 17 декабря 2013 года №1177 «Об утверждении Правил организованной перевозки группы детей автобусами»;

4.3. обеспечить ведение журнала учета обучающихся на маршруте;

4.4. провести с обучающимися инструктаж по технике безопасности с отметкой в журнале инструктажа в срок до 01 сентября 2022 года.

5. Утвердить:

5.1. список обучающихся, подлежащих подвозу (приложение №1).

5.2. маршрут №1 автобуса, обеспечивающего подвоз обучающихся к муниципальному бюджетному общеобразовательному учреждению «Основная общеобразовательная школа №2» (приложение №2).

5.3. маршрут №2 автобуса, обеспечивающего подвоз обучающихся к муниципальному бюджетному общеобразовательному учреждению «Основная общеобразовательная школа №2» (приложение №3).

5.4. маршрут №3 автобуса, обеспечивающего подвоз обучающихся к муниципальному бюджетному общеобразовательному учреждению «Основная общеобразовательная школа №2» (приложение №4).

5.5. маршрут №4 автобуса, обеспечивающего подвоз обучающихся к муниципальному бюджетному общеобразовательному учреждению «Основная общеобразовательная школа №2» (приложение №5).

5.6. графики подвоза обучающихся к месту обучения и в обратном направлении в 2021/2022 учебном году (приложение №6).

5.7. форму журнала учета обучающихся на маршруте (приложение №7).

6. Контроль за исполнением данного приказа оставляю за собой.

И.о. директора МБОУ «ООШ №2»

Е.М. Загуляева

С приказом ознакомлены:

Ф.И.О. работника	Дата ознакомления	Подпись
Болховская Евгения Владимировна		
Вчерашняя Диана Арчиловна		
Головенченкова Людмила Ивановна		
Загуляева Елена Михайловна		
Карапузова Елена Юрьевна		
Куличенко Татьяна Васильевна		
Полетаева Ульяна Олеговна		
Соклакова Светлана Александровна		
Федорова Татьяна Ивановна		

Чорнобривый Владислав Юрьевич		
Швец Ирина Николаевна		

Приложение №2
к приказу от 15 августа 2022 года №373-од

Список обучающихся, подлежащих подвозу по маршруту №1

№	Фамилия	Имя	Отчество	Класс	Домашний адрес
1	Мисюрин	Артём	Сергеевич	1	ИЖС «Ладушки», ул. Лебединая, д.5
2	Мисюрина	Ксения	Сергеевна	3	ИЖС «Ладушки», ул. Лебединая, д.5
3	Мисюрин	Арсений	Сергеевич	6	ИЖС «Ладушки», ул. Лебединая, д.5
4	Мисюрин	Сергей	Сергеевич	8	ИЖС «Ладушки», ул. Лебединая, д.5
5	Прасолов	Владимир	Ильич	2	пос. Ветеранов, ул. Болтенкова, д.25
6	Долгих	Никита	Витальевич	2	пос. Ветеранов, ул. Прокудина, д.40
7	Толстых	Денис	Михайлович	4	пос. Ветеранов, ул. Болтенкова, д.25
8	Винюков	Артём	Максимович	1	ул. Островского, д.25
9	Зверев	Никита	Дмитриевич	5	ул. Дзержинского, дом 31/40
10	Прохоров	Егор	Александрович	6	ул. Дзержинского, д.27/27
11	Панурина	Ульяна	Михайловна	4	ул. Калинина, д.1/4
12	Ватутин	Даниил	Александрович	1	ул. Мира, д.67а
13	Крюкова	Варвара	Игоревна	3	ул. Мира, д.66

Список обучающихся, подлежащих подвозу по маршруту №2

№	Фамилия	Имя	Отчество	Класс	Домашний адрес
1	Бобнева	Софья	Ивановна	7	ИЖС «Казацкий», ул. Светогорская, д.10
2	Витальев	Кирилл	Константинович	6	ИЖС «Казацкий», пер. Донской, д.15
3	Витальева	Катерина	Константиновна	3	ИЖС «Казацкий», пер. Донской, д.15

4	Дураков	Иван	Сергеевич	6	ИЖС «Казацкий», 2-й Сорокинский переулок, д.16
5	Дураков	Павел	Сергеевич	5	ИЖС «Казацкий», 2-й Сорокинский переулок, д.16
6	Климов	Станислав	Вячеславович	6	пер. Мира, д.18, кв.8
7	Косарев	Артём	Алексеевич	7	ИЖС «Казацкий», ул. Сорокинская, д.17
8	Косарева	Яна	Алексеевна	1	ИЖС «Казацкий», ул. Сорокинская, д.17
9	Лоптев	Артём	Евгеньевич	3	ИЖС «Казацкий», ул. Казацкая, д.28
10	Опалева	Карина	Сергеевна	5	СНТ «Осколец», ул. Мичуринская, д.208
11	Опалев	Никита	Сергеевич	8	СНТ «Осколец», ул. Мичуринская, д.208
12	Пареева	Вероника	Дмитриевна	2	ИЖС «Казацкий», ул. Знаменская, д.11, кв.7
13	Хахулина	Ангелина	Сергеевна	3	ИЖС «Казацкий», ул. Пречистенка, д.17
14	Хахулин	Филипп	Сергеевич	1	ИЖС «Казацкий», ул. Пречистенка, д.17
15	Ульянцева	Виолетта	Валентиновна	4	ИЖС «Казацкий», ул. Луганская, д.33
16	Ульянцева	Ульяна	Валентиновна	2	ИЖС «Казацкий», ул. Луганская, д.33
17	Чесноченко	Лидия	Вячеславовна	2	ИЖС «Казацкий», ул. Луганская, д.33

Маршрут №1
МБОУ «ООШ №2» - мкр Ладушки – ул. Мира – МБОУ «ООШ №2»

СОГЛАСОВАНО:
И.о. директора МБОУ «ООШ №2»
_____ Е.М. Загуляева

СОГЛАСОВАНО:
директор МБУ
«Пассажирское»
_____ А.Д. Косинов

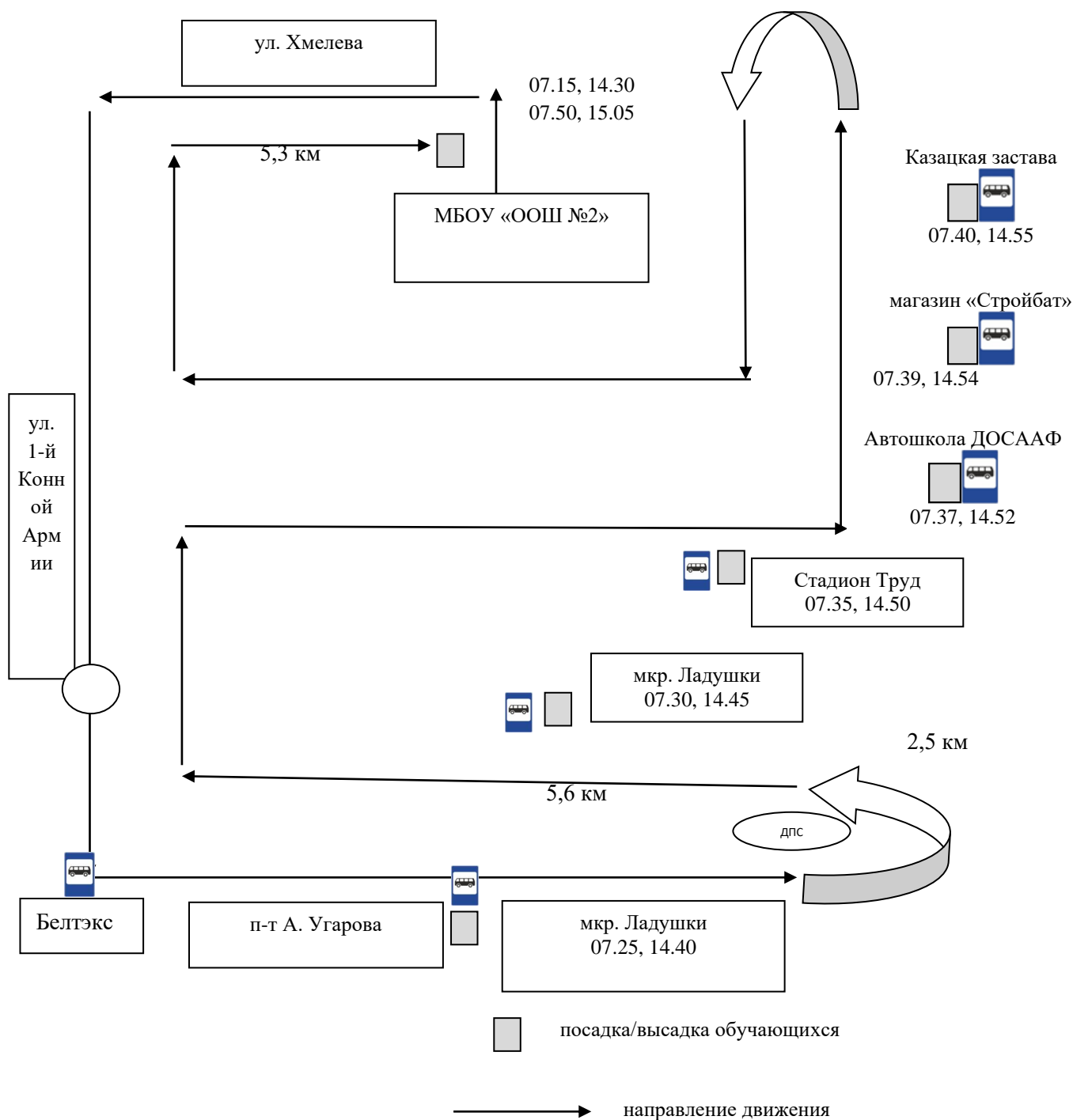

Маршрут №2 МБОУ «ООШ №2» - ИЖС «Казацкий» - СНТ «Мичуринец» - МБОУ «ООШ №2»

СОГЛАСОВАНО:
и.о.директора МБОУ «ООШ №2»
_____ Е.М. Загуляева

СОГЛАСОВАНО:
директор МБУ «Пассажирское»
_____ А.Д. Косинов

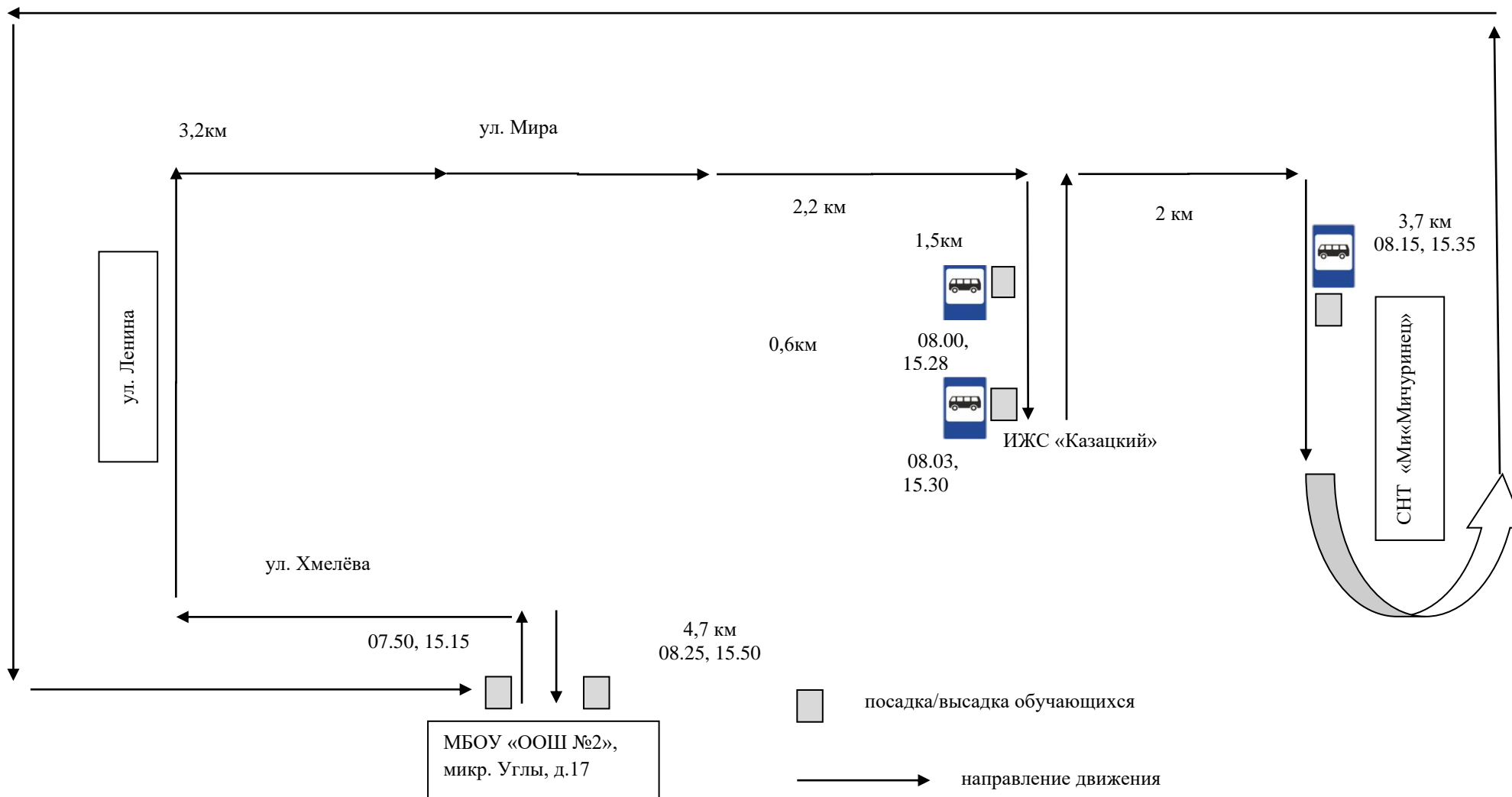

Приложение №4
к приказу от 15 августа 2022 года №373-од

График движения школьного автобуса

Маршрут №1

№ рейса	МБОУ «ООШ №2»	микр. Ладушки	микр. Ладушки	Стадион Труд	Автошкола ДОСААФ	Магазин «Стройбат»	Казацкая застава	МБОУ «ООШ №2»
1	07.15	07.25	07.30	07.35	07.37	07.39	07.40	07.50
2	14.30	14.40	14.45	14.50	14.52	14.54	14.55	15.05

Маршрут №2

№ рейса	МБОУ «ООШ №2»	ИЖС «Казацкий» 1 остановка	ИЖС «Казацкий» 2 остановка	СНТ «Мичуринец»	МБОУ «ООШ №2»
1	07.50	08.03	08.05	08.10	08.25
2	15.15	15.28	15.30	15.35	15.50

Приложение №5
к приказу от 15 августа 2022 года №373-од

Журнал учета обучающихся на маршруте №1, №2

Учет подвоза за _____ 20____

№	Ф.И.О. ребенка	3	4	5	6	7	10	11	12	13	14	17	18	19	20
1		1													
		2													
2		1													
		2													
3		1													
		2													

Сопровождающий:

Сопровождающий:



ПРАВИЛА перевозки детей автотранспортом

1. Посадка

1.1. Ожидать автотранспорт учащиеся обязаны только на тротуаре или обочине на безопасном удалении (по возможности не ближе 2 м) от края посадочной площадки, тротуара или обочины. Выходить на проезжую часть при ожидании транспортного средства запрещается.

1.2. На посадочной остановке учащиеся должны располагаться группой в одном месте. Им запрещается:

- отлучаться без разрешения руководителя, расходиться в разные стороны по тротуару, обочине;
- создавать помехи и неудобства другим людям, находящимся на посадочной остановке;
- бегать, толкать друг друга, устраивать подвижные игры, в том числе с мячами и другими предметами;
- подходить к краю посадочной остановки, тротуара, обочины у проезжей части до полной остановки подъезжающего транспортного средства;

1.3. При подъезде транспортного средства сопровождающие обязаны не допускать, чтобы учащиеся побежали навстречу ему, скучивались у края проезжей части.

1.4. Посадка в транспортное средство должна начинаться только после его полной остановки по указанию водителя и сопровождающего.

1.5. При посадке личные вещи должны уместиться в одной руке учащегося, другой рукой при подъеме по ступенькам в салон он должен держаться за поручень.

1.6. При посадке сопровождающие обязаны не допустить, чтобы учащиеся:

- выходили на проезжую часть дороги;
- входили в салон с рюкзаками и сумками на плечах (перед посадкой их необходимо снять, чтобы при входе избежать опасности потери равновесия, травмирования лиц и глаз других пассажиров);
- загромождали проход и выходы личными вещами;

1.7. После посадки сопровождающие обязаны:

- пересчитать обучающихся;
- проверить чтобы все обучающиеся разместились на сидячих местах, разместили личные вещи с соблюдением мер безопасности и были пристегнуты ремнями безопасности ;
- уточнить у водителя расположение медицинской аптечки, огнетушителей и порядка их применения, аварийных люков и способа их открытия, кнопок аварийного открывания дверей и порядка их использования, другие меры безопасности, определяемые особенностями транспортного средства, и проинструктировать учащихся.

2. В поездке

2.1. Сопровождающий во время поездки должен находиться в передней части транспортного средства на сиденье возле входной двери.

2.2. Сопровождающий обязан следить за соблюдением маршрута и графика перевозки.

2.3. Во время поездки сопровождающие обязаны не допускать, чтобы учащиеся:

- стояли и ходили по салону;
- прислонялись к дверям и окнам;
- размещали ручную кладь в проходах и на площадках у входов (выходов);
- высывались в оконные проемы;
- выбрасывали из окон мусор и какие-либо иные предметы;

- отвлекали водителя от управления транспортным средством, кроме сообщений о ситуации, угрожающей здоровью и жизни пассажиров, направленных на предотвращение несчастного случая;
- пользовались аварийным оборудованием в ситуациях, не угрожающих жизни и здоровью пассажиров;
- открывали двери;
- курили, зажигали спички, зажигалки;
- распивали спиртные напитки, принимали наркотические, психотропные и токсические вещества.

3. При высадке

3.1. Высадка учащихся из автотранспорта проводится только после его полной остановки по указанию водителя и сопровождающего на остановочную площадку, а при ее отсутствии – на тротуар или обочину дороги.

3.2. Сопровождающие обязаны первыми выйти из транспортного средства, убедиться в том, что место остановки безопасно для выхода, и, находясь возле дверей, контролировать действия учащихся, помогать им, заставляя без задержек проходить на тротуар или обочину и собираться на безопасном удалении от края проезжей части.

3.3. При высадке сопровождающие обязаны не допустить, чтобы учащиеся:

- двигаясь к двери, толкались, дрались;
- спрыгивали со ступенек;
- обходили транспортное средство со стороны проезжей части, выходили на нее;
- устраивали подвижные игры вблизи проезжей части.

3.4. При высадке из автобуса каждый учащийся должен переносить личные вещи (сумки, пакеты и т.п.) одной рукой, а другой при спуске по ступенькам держаться за поручень. Рюкзаки и сумки, носимые через плечо, учащиеся должны снять с плеч и взять в руки, чтобы не потерять равновесие и не травмировать других пассажиров.

3.5. После высадки сопровождающие обязаны пересчитать учащихся, прибывших к месту назначения, и при следовании группы с места высадки пешком обеспечить соблюдение ими требований Правил дорожного движения к пешеходам.

ПЛАН
работы классного руководителя
по профилактике детского дорожно-транспортного травматизма

№	Мероприятия	Срок исполнения	Ответственный
1	Назначение (выборы) в числе актива класса членов отряда ЮИД, составление плана работы актива.	Сентябрь	Классный руководитель, штаб ЮИД
2	Участие в операции «Внимание – дети!» в соответствии с общешкольным планом.	Сентябрь, май	Классный руководитель, штаб ЮИД
3	Проведение уроков (классных часов) по изучению правил дорожного движения согласно 10-часовой программе.	Ежемесячно	Классный руководитель
4	Изучение с учениками класса безопасных маршрутов движения и составление схем безопасного движения из дома в школу и обратно.	Сентябрь, октябрь	Классный руководитель
5	Проведение на родительских собраниях бесед о безопасности дорожного движения: - как влияет на безопасность детей поведение родителей на дороге; - требования к знаниям и навыкам школьника, которому доверяется самостоятельное движение в школу.	1 раз в полугодие сентябрь январь	Классный руководитель
6	Организация практических занятий на школьной транспортной площадке.	Сентябрь, май	Классный руководитель, штаб ЮИД
7	Проведение «пятиминуток» по изучению ситуационного минимума безопасного поведения на дороге.	Ежедневно на последнем уроке	Классный руководитель, штаб ЮИД
8	Оформление классного уголка безопасности дорожного движения, обновление его материалов	В течение года	Актив класса
9	Проведение викторины по знанию ПДД	Март	Актив класса
10	Участие в проведении недели ОБЖ	Апрель	Актив класса
11	Участие в соревнованиях «Безопасное колесо»	Апрель	Актив класса, штаб ЮИД
12	Инструктажи учащихся о безопасном поведении при проведении внешкольных, внеклассных мероприятий	При проведении мероприятий	Классный руководитель
13	Инструктажи по безопасности дорожного движения	ежемесячно	Классный руководитель
14	Составление индивидуальных схем безопасных подходов к школе учащимися	сентябрь	Классный руководитель
15	Выявление детей, имеющих велосипеды, организация с ними занятий и принятие зачетов по ПДД	апрель	Классный руководитель
16	Организация и проведение викторин, конкурсов, КВН, игр, соревнований, экскурсий, просмотра видеофильмов, выпуска стенных газет по тематике ПДД	в течение учебного года	Классный руководитель
17	Проведение дополнительных профилактических бесед перед началом и по окончании школьных	в течение учебного	Классный руководитель

	каникул	года	
18	Участие в методических совещаниях преподавателей ОБЖ, учителей начальной школы, классных руководителей	по плану МБУ ДПО СОИРО	Классный руководитель
19	Участие в проведении «Недели безопасности»	(по плану школы)	Классный руководитель

Российская Федерация
Управление образования администрации
Старооскольского городского округа
Белгородской области
МУНИЦИПАЛЬНОЕ БЮДЖЕТНОЕ
ОБЩЕОБРАЗОВАТЕЛЬНОЕ УЧРЕЖДЕНИЕ
«ОСНОВНАЯ ОБЩЕОБРАЗОВАТЕЛЬНАЯ ШКОЛА №2»

ПРИКАЗ

31 августа 2022 года

№431-од

Об организации работы по предупреждению
детского дорожно-транспортного травматизма
в 2022/2023 учебном году

На основании плана работы школы на 2022/2023 учебный год, в целях воспитания у обучающихся школы навыков безопасного поведения на дорогах, профилактики детского дорожно-транспортного травматизма недопущения фактов дорожно-транспортных происшествий среди учащихся в 2022/2023 учебном году

п р и к а з ы в а ю:

1. Общее руководство и контроль над планированием, организацией и проведением мероприятий по профилактике детского дорожно-транспортного травматизма возложить на Загуляеву Е.М., заместителя директора.

2. Загуляевой Е.М., заместителю директора:

2.1. спланировать работу по предупреждению детского транспортного травматизма на 2022/2023 учебный год в общешкольном плане работы и организовать планирование такой работы классными руководителями (приложение №1).

2.2. организовать в 2022/2023 учебном году проведение занятий с учащимися 1-9 классов по безопасности и правилам дорожного движения по 10-часовой программе в соответствии с приказом по школе «Об организации обучения безопасности и правилам дорожного движения».

2.3. привлекать к проведению мероприятий по предупреждению детского дорожно-транспортного травматизма работников ГИБДД, педагога-психолога.

2.4. в течение учебного года в рамках мероприятий по предупреждению детского дорожно-транспортного травматизма организовать проведение:

- семинаров с классными руководителями;
- бесед с родителями на общешкольных родительских собраниях;
- инструктажей по безопасности дорожного движения;
- тематических утренников, конкурсов, соревнований, игр, викторин с обучающимися;
- заслушивание учителей, классных руководителей на заседаниях педагогического совета о проделанной работе.

2.5. в мае 2023 г. спланировать и организовать проведение «Недели безопасности дорожного движения»;

2.6. курировать создание и работу отряда «Юный инспектор движения»;

2.7. обеспечить участие команды школы в городском смотре-соревновании «Безопасное колесо».

3. Назначить руководителем отряда ЮИД Карапузову Е.Ю., учителя начальных классов.

4. Карапузовой Е.Ю., учителю начальных классов:

4.1. Организовать работу отряда ЮИД.

4.2. Организовать оформление уголка безопасности движения – информационного стенда отряда ЮИД в срок до 10 сентября 2022 года.

4.3. Оказывать методическую помощь классным руководителям в проведении мероприятий по предупреждению детского дорожно-транспортного травматизма.

5. Ответственность за проведение мероприятий по предупреждению детского транспортного травматизма с учащимися каждого класса возложить на классных руководителей 1-9 классов.

6. Классным руководителям 1-9 классов:

6.1. спланировать работу по предупреждению детского дорожно-транспортного травматизма на 2022/2023 учебный год.

6.2. обеспечить проведение с учащимися класса занятий по 10-часовой программе в соответствии с приказом по школе «Об утверждении программы обучения учащихся правилам дорожного движения».

6.3. оборудовать в закреплённых кабинетах уголки по безопасности дорожного движения.

6.4. еженедельно на классных часах проводить «пятиминутки» по профилактике несчастных случаев на дорогах, используя «Ситуационный минимум безопасного поведения на дорогах».

6.5. привлекать к проведению мероприятий по предупреждению детского транспортного травматизма работников ГИБДД, педагога-психолога.

6.6. доводить до сведения родителей и делать предметом широкого обсуждения в классе каждый случай нарушения детьми Правил дорожного движения.

6.7. в течение учебного года в рамках мероприятий по предупреждению детского дорожно-транспортного травматизма организовать проведение:

- бесед с родителями на классных родительских собраниях;

- выступлений актива класса с объявлением сводок ГИБДД о ДТП на территории города и района, случаев нарушения детьми Правил дорожного движения;

- тематических урочников, конкурсов, соревнований, игр, викторин с обучающимися своего класса;

- занятий на школьной транспортной площадке.

6.8. Выявить детей, имеющих велосипеды, скутеры, мопеды; провести с ними беседы о необходимости соблюдения ПДД и мерах безопасности на дорогах в срок до 05 сентября 2022 года.

7. Учителям начальных классов ежедневно на последнем уроке за две-три минуты до его окончания проводить беседы-напоминания о необходимости соблюдать правила безопасного поведения на дорогах, обращая внимание на погодные условия.

8. Кальницкому А.В., учителю информатики и ИКТ, создать на сайте школы рубрику «Безопасность» и обеспечить систематическое обновление его содержания.

9. Контроль за исполнением настоящего приказа оставляю за собой.

Директор МБОУ «ООШ №2»

М.А. Поварова

С приказом ознакомлены:

Ф.И.О. работника	Дата ознакомления	Подпись
Акинина Галина Станиславовна		
Болховская Евгения Владимировна		
Вчерашняя Диана Арчиловна		
Головенченкова Людмила Ивановна		
Гончаренко Алёна Игоревна		
Губарева Наталья Николаевна		
Денисенко Марина Александровна		
Загуляева Елена Михайловна		
Карапузова Елена Юрьевна		
Куличенко Татьяна Васильевна		
Фёдорова Татьяна Ивановна		
Хорхордина Олеся Геннадьевна		
Швец Ирина Николаевна		

План общешкольных мероприятий
по предупреждению детского дорожно-транспортного травматизма
в МБОУ «ООШ №2» на 2022/2023 учебный год

№ п/п	Планируемые мероприятия	Срок исполнения	Ответственный за исполнение
1.	Семинары с классными руководителями, учителями начальных классов: – планирование и организация работы по профилактике детского дорожно–транспортного травматизма; – организация и методика обучения обучающихся правилам дорожного движения; – организация работы с учащимися начальных классов на школьной площадке.	август-сентябрь ноябрь апрель	Загуляева Е.М., заместитель директора
2.	Создание и организация работы отряда юных инспекторов движения	сентябрь	Загуляева Е.М., заместитель директора
3.	Обновление общешкольной схемы безопасных маршрутов, составление индивидуальных схем безопасных подходов к школе учащимися начальных классов	сентябрь	классные руководители 1-9 классов
4.	Организация и проведение месячника безопасности дорожного движения в рамках проведения Всероссийской профилактической операции «Внимание – дети!» (совместно с отделом ГИБДД)	сентябрь, май	Загуляева Е.М., заместитель директора;
5.	Обновление школьного уголка по безопасности дорожного движения	октябрь	Карапузова Е.Ю., руководитель отряда ЮИД
6.	Организация и проведение «Недели безопасности дорожного движения»	май	Карапузова Е.Ю., руководитель отряда ЮИД
7.	Занятия с учащимися 1-9 классов по правилам дорожного движения по 10-часовой программе	ежемесячно	Классные руководители 1-9 классов
8.	Проведение школьного тура конкурса творческих работ учащихся «Дорога и мы»	октябрь- декабрь	Болховская Е.В., учитель ИЗО
9.	Проверка состояния обучения учащихся правилам дорожного движения по 10-часовой программе.	декабрь, март	Загуляева Е.М., заместитель директора
10.	Заслушивание учителей, классных руководителей на педагогических советах о выполнении 10-часовой программы и проведении профилактических мероприятий	январь, апрель	Директор
11.	Беседы с родителями на общешкольных родительских собраниях: – как влияет на безопасность детей поведение родителей на дороге; – требования к знаниям и навыкам школьника,	сентябрь	Загуляева Е.М., заместитель директора; Карапузова Е.Ю., руководитель

	<p>которому доверяется самостоятельное движение в школу и обратно;</p> <ul style="list-style-type: none"> – как привить ребенку навыки правильного и безопасного поведения на дорогах. 	<p>январь</p> <p>апрель</p>	отряда ЮИД
12.	Общешкольные линейки с объявлением сводок ГИБДД о ДТП на территории города и района	ежемесячно	Загуляева Е.М., заместитель директора;
13.	Показ видеороликов и презентаций отряда ЮИД по безопасности дорожного движения по информационному монитору.	еженедельно	Карапузова Е.Ю., руководитель отряда ЮИД
14.	Приглашение с выступлениями перед обучающимися представителей ДПС, ГИБДД	весь период	Загуляева Е.М., заместитель директора;
15.	<p>Беседы:</p> <ul style="list-style-type: none"> – знай и соблюдай правила дорожного движения; – про того, кто головой рисковал на мостовой; – каждому должно быть ясно – на дороге кататься опасно (на коньках, санках); – что нужно знать юному велосипедисту; – здравствуй, лето (о поведении во время летних каникул) 	<p>сентябрь</p> <p>октябрь</p> <p>ноябрь</p> <p>март</p> <p>май</p>	Карапузова Е.Ю., руководитель отряда ЮИД
16.	Проведение школьного тура соревнования юных велосипедистов “Безопасное колесо”	февраль-март	Карапузова Е.Ю., руководитель отряда ЮИД
17.	Подготовка и участие команды школы в городском смотре-соревновании «Безопасное колесо»	апрель	Карапузова Е.Ю., руководитель отряда ЮИД
18.	Организация и проведение «Дня правовых знаний» с приглашением сотрудников УВД	декабрь	Загуляева Е.М., заместитель директора
19.	<p>Проведение акций (совместно с отделом ГИБДД)</p> <ul style="list-style-type: none"> – «Помоги младшему перейти дорогу» – «Нашей световозвращатель» – «Купи фликер» 	<p>сентябрь</p> <p>октябрь</p> <p>ноябрь</p>	Загуляева Е.М., заместитель директора
20.	<p>Общешкольные утренники в начальной школе:</p> <ul style="list-style-type: none"> – «Красный, желтый, зеленый», – «Посвящение в пешеходы», – «Мои друзья – дорожные знаки». – «Мы – пешеходы» 	<p>октябрь</p> <p>ноябрь</p> <p>февраль</p> <p>май</p>	Загуляева Е.М., заместитель директора
21.	Выявление детей, имеющих велосипеды, организация с ними занятий и принятие зачетов по ПДД	апрель	Классные руководители 1-9 классов
22.	Инструктажи по безопасности дорожного движения	ежемесячно	Классные руководители 1-9 классов
23.	Проведение «минуток» по ПДД, предупреждению ДДТТ	ежедневно	Классные руководители 1-4 классов
24.	Проведение «пятиминуток» по изучению ситуационного минимума безопасного поведения на дорогах	еженедельно	Классные руководители 1-9 классов
25.	Проведение разъяснительной работы о положительном влиянии световозвращателей на	весь период	Классные руководители 1-9

	уровень безопасности детей, пешеходов, велосипедистов		классов
26.	Организация и проведение викторин, конкурсов, КВН, игр, соревнований, экскурсий, просмотра видеофильмов, выпуска стенных газет по тематике ПДД	в течение учебного года	классные руководители 1-9 классов
27.	Проведение дополнительных профилактических бесед перед началом и по окончании школьных каникул	в течение учебного года	Классные руководители 1-9 классов
28.	Оборудование школьной площадки для занятий по ПДД	апрель	Федорищева Н.С., заведующий хозяйством
29.	Приобретение учебной и методической литературы по безопасности движения, организация подписки на газету «Добрая дорога детства»	весь период	заведующий библиотекой
30.	Организация постоянно действующей выставки литературы по безопасности и правилам дорожного движения в библиотеке школы.	весь период	заведующий библиотекой

Российская Федерация
Управление образования администрации
Старооскольского городского округа
Белгородской области
МУНИЦИПАЛЬНОЕ БЮДЖЕТНОЕ
ОБЩЕОБРАЗОВАТЕЛЬНОЕ УЧРЕЖДЕНИЕ
«ОСНОВНАЯ ОБЩЕОБРАЗОВАТЕЛЬНАЯ ШКОЛА №2»

ПРИКАЗ

31 августа 2022 года

№432-од

Об организации обучения
правилам безопасности дорожного движения

В соответствии с Рекомендациями по организации работы школ по предупреждению детского дорожно-транспортного травматизма УГИБДД УВД Белгородской области, с целью получения обучающимися школы знаний и навыков безопасного поведения на дорогах, сохранения жизни и здоровья детей

п р и к а з ы в а ю:

1. Организовать в 2022/2023 учебном году проведение занятий с обучающимися 1-9 классов по правилам безопасного поведения на улицах и дорогах по 10-часовой программе. Рассматривать обучение учащихся безопасности и правилам дорожного движения как составную часть воспитательной работы школы.
2. Общее руководство и контроль над планированием, организацией и проведением занятий с обучающимися 1-9 классов по безопасности и правилам дорожного движения) осуществлять Загуляевой Е.М., заместителю директора.
3. Утвердить Программу занятий с обучающимися муниципального бюджетного общеобразовательного учреждения «Основная общеобразовательная школа №2» по правилам безопасного поведения на улицах и дорогах (приложение №1).
4. Руководителями занятий по правилам безопасного поведения на улицах и дорогах с обучающимися назначить классных руководителей 1-9 классов.
5. Руководителям занятий по правилам безопасного поведения на улицах и дорогах:
 - 5.1. занятия проводить в соответствии с утвержденной Программой проведения занятий в объеме 10 часов в учебном году;
 - 5.2. проведение занятий по темам Программы внести в планы воспитательной работы;
 - 5.3. в целях исключения перегрузки обучающихся занятия проводить во внеклассной работе - на классных часах; по возможности включать обучение правилам в общий образовательный процесс;
 - 5.4. занятия проводить не реже 1 раза в месяц. Продолжительность занятий в начальных классах – не менее 20 минут, в 5-9 классах – не менее 40 минут.
 - 5.5. сведения о проведенных занятиях вносить в журнал «Правила безопасного поведения на улицах и дорогах».
6. Контроль за исполнением данного приказа возложить на Загуляеву Е.М., заместителя директора.

Директор МБОУ «ООШ №2»

М.А. Поварова

ПРОГРАММА
занятий с обучающимися 1-9 классов
по правилам безопасного поведения на улицах и дорогах
в 2022/2023 учебном году

1 класс

№ занятия	Тема и содержание занятий	Кол-во часов
1	<u>На наших улицах и дорогах.</u> Беседа о правилах поведения детей на улицах. Город, улица, где ты живешь. Безопасность на улице.	1
2	<u>По дороге в школу.</u> Правила перехода дороги. Экскурсия на улицу. Правила движения пешеходов по дороге. Наиболее безопасный путь в школу и домой. Разбор конкретного маршрута.	1
3	<u>Будь внимательным и осторожным.</u> Особенности движения пешеходов по мокрой и скользкой дороге осенью и весной. Движение в группе.	1
4	<u>Наши верные друзья на улицах и дорогах.</u> Светофор и его сигналы.	1
5	<u>Знакомство с дорожными знаками.</u> Дорожные знаки «Пешеходный переход», «Дети»	1
6	<u>Где можно, и где нельзя играть.</u> Правила поведения детей на улице. Почему нельзя играть на улицах и вблизи проезжей части дороги.	1
7	<u>Мы - пассажиры.</u> Участники дорожного движения. Знакомство с транспортом города. Правила поведения детей в транспорте. Безопасные места для детей.	1
8	<u>На загородной дороге.</u> Элементы дороги: тротуар, обочина, проезжая часть. Правила движения пешеходов по загородной дороге.	1
9	<u>Учимся соблюдать правила дорожной безопасности.</u> Закрепление знаний и умений по пройденным темам. Занятия, игры и соревнования на школьной транспортной площадке.	1
10	<u>Экскурсия по городу.</u> Практическое закрепление знаний безопасного поведения на дорогах.	1
<i>Всего занятий</i>		10

2 класс

№ занятия	Тема и содержание занятий	Кол-во часов
1	<u>На наших улицах и дорогах.</u> Город, улица, где ты живешь. Дорога, тротуар, проезжая часть дороги, перекрестки. Почему па улице опасно? Соблюдение правил дорожного движения - залог безопасности пешеходов. Дорожно-транспортные происшествия, их причины. Разбор конкретных случаев ДТП.	1

2	<u>По дороге в школу.</u> Правила перехода дороги. Один помогает другому (не можешь сам перейти дорогу - попроси взрослого помочь). Правила движения пешеходов по улице и дороге. Наиболее безопасный путь - самый лучший. Разбор конкретных маршрутов движения учащихся.	1
3	<u>Это должны знать все.</u> Зачем нужно знать правила безопасности дорожного движения? Особенности движения пешеходов по скользкой дороге (гололед).	1
4	<u>Наши верные друзья на улицах и дорогах.</u> Сигналы для регулирования дорожного движения. Светофор и его сигналы. Пешеходный светофор.	1
5	<u>Знакомство с дорожными знаками.</u> Дорожные знаки: «Пешеходный переход», «Дети». Дорожная разметка.	1
6	<u>Где можно и где нельзя играть.</u> Места для игр и катания на роликах, самокатах, велосипедах, лыжах, коньках, санках.	1
7	<u>Мы - пассажиры.</u> Участники дорожного движения. Общественный транспорт, правила пользования и поведения в нем. Обязанности пассажиров. Ожидание общественного транспорта. Обозначение остановок. Правила перехода дороги после выхода из автобуса, трамвая.	1
8	<u>На загородной дороге.</u> Правила движения пешеходов по загородной дороге. Железнодорожный переезд. Переход через железнодорожный переезд. Переход через железнодорожные пути. Меры безопасного поведения вблизи железнодорожных путей.	1
9	<u>Учимся соблюдать правила дорожной безопасности.</u> Закрепление знаний и умений по пройденным темам. Занятия, игры и соревнования на школьной транспортной площадке.	1
10	<u>Экскурсия по городу.</u> Практическое закрепление знаний безопасного поведения на дороге и перекрестке.	1
<i>Всего занятий</i>		<i>10</i>

3 класс

№ занятия	Тема и содержание занятий	Кол-во часов
1	<u>Основные правила безопасности дорожного движения.</u> Детский дорожно-транспортный травматизм. Повторение правил безопасности дорожного движения, изученных в 1 и 2 классах. Наиболее опасные места для движения пешеходов в микрорайоне школы. Разбор конкретных маршрутов движения учащихся. Дорожно-транспортные происшествия, их причины в городе, микрорайоне школы. Разбор конкретных случаев ДТП.	1
2	<u>Движение пешеходов по улицам и дорогам.</u> Правостороннее, двухстороннее и одностороннее движение транспорта. Дороги, на которых движение пешеходов запрещено. Движение пешеходов по тротуарам улиц и обочинам дорог. Наиболее безопасный путь - самый лучший. Выбор наиболее безопасного пути в школу.	1
3	<u>Элементы улиц и дорог.</u> Дорожная разметка. Рассказ о дороге и ее главных составных частях:	1

	проезжая часть, обочина, кювет, пешеходная и велосипедная дорожка. Дорожная разметка: разделительные полосы, направляющие островки, линии пешеходного перехода, посадочная площадка.	
4	<u>Сигналы светофора и регулировщика</u> Назначение и виды светофоров. Значение сигналов светофора. Значение дополнительных секций в светофорах. Регулировщик. Жесты регулировщика и их значение.	1
5	<u>Правила перехода улиц и дорог.</u> Места, где разрешается переходить дорогу. Переход улиц по сигналам светофора и регулировщика. Особенности пересечения загородной дороги при отсутствии обозначенных переходов.	1
6	<u>Перекрестки и их виды. Сигналы, подаваемые водителями транспортных средств.</u> Регулируемые и нерегулируемые перекрестки. Поведение пешеходов на перекрестках. Правила перехода нерегулируемых перекрестков. Сигналы, подаваемые водителями транспортных средств. Значение этих сигналов для пешеходов.	1
7	<u>Обязанности пассажиров.</u> Правила поведения при посадке и высадке из общественного транспорта. Правила поведения пассажиров автомобиля, мотоцикла. Правила поведения при ожидании и посадке в железнодорожный транспорт.	1
8	<u>Правила перехода дороги при высадке из транспортных средств.</u> Правила перехода дорог при высадке из автобуса, трамвая, маршрутного такси, легкового автомобиля.	1
9	<u>Учимся соблюдать правила дорожной безопасности.</u> Практические занятия и игры по правилам дорожного движения на школьной транспортной площадке или на улице.	1
10	<u>Экскурсия по городу.</u> Практическое закрепление знаний безопасного поведения на дороге и перекрестке.	1
	<i>Всего занятий</i>	<i>10</i>

4 класс

№ занятия	Тема и содержание занятий	Кол-во часов
1	<u>Основные правила безопасности дорожного движения. Детский дорожно-транспортный травматизм.</u> Повторение правил безопасности дорожного движения, изученных в 1-3 классах. Любой движущийся транспорт - угроза безопасности человека. Интенсивность и скорость движения городского транспорта. Обеспечение безопасности пешеходов. Причины дорожно-транспортного травматизма: незнание или невыполнение пешеходами правил дорожного движения, несоблюдение пассажирами правил поведения в транспорте, недисциплинированность на улице.	1
2	<u>Перекрестки и их виды.</u> Перекресток - место пересечения дорог. Виды перекрестков: трехсторонние, четырехсторонние, площади. Границы перекрестков. Поведение пешеходов на перекрестках.	1
3	<u>Дорожная разметка.</u> Основные линии дорожной разметки, их значение для пешеходов.	1

4	<u>Дорожные знаки и их группы.</u> Группы дорожных знаков: предупреждающие, приоритета, запрещающие, предписывающие, информационно-указательные, дополнительной информации.	1
5	<u>Правила перехода улиц и дорог.</u> Места, где разрешается переходить дорогу. Переход улиц по сигналам светофора и регулировщика. Переход нерегулируемых перекрестков. Переход улиц с односторонним и двусторонним движением.	1
6	<u>Тормозной и остановочный путь транспортных средств.</u> Остановочный путь. Тормозной путь. Факторы, влияющие на величину тормозного пути. Определение безопасного расстояния до движущегося автомобиля.	1
7	<u>Ты становишься водителем.</u> Езда на велосипеде. Основные правила езды и меры безопасности. Соблюдение правил дорожного движения велосипедистами .	1
8	<u>Железнодорожный переезд.</u> Поведение школьников вблизи железнодорожных путей. Правила перехода и переезда через них.	1
9	<u>Государственная автомобильная инспекция.</u> Предназначение и задачи, решаемые ГАИ. Чрезвычайная ситуация на дороге - что делать?	1
10	<u>Учимся соблюдать правила дорожной безопасности.</u> Практические занятия и игры по правилам дорожного движения на школьной транспортной площадке или на улице.	1
<i>Всего занятий</i>		<i>10</i>

5 класс

№ занятия	Тема и содержание занятий	Кол-во часов
1	Наш путь в школу. Безопасные маршруты движения.	1
2	Проверка знаний правил безопасности дорожного движения.	1
3	Детский дорожно-транспортный травматизм, его причины.	1
4	Предназначение и задачи, решаемые ГАИ. Чрезвычайная ситуация на дороге – что делать?	1
5	Виды перекрестков. Поведение пешеходов на перекрестках.	1
6	Основные линии дорожной разметки, их значение для пешеходов.	1
7	Поведение школьников вблизи железнодорожных путей. Правила перехода и переезда через них.	1
8	Правила перехода улиц и дорог. Движение учащихся 1-руппами и в колонне	1
9	Тормозной и остановочный путь транспортных средств.	1
10	Езда на велосипеде. Основные правила езды и меры безопасности. Соблюдение правил дорожного движения велосипедистами .	1
<i>Всего занятий</i>		<i>10</i>

6 класс

№ занятия	Тема и содержание занятий	Кол-во часов
-----------	---------------------------	--------------

1	Наш путь в школу. Безопасные маршруты движения.	1
2	Причины дорожно-транспортных происшествий. Последствия ДТП.	1
3	Дорожные знаки.	1
4	Сигналы светофора с дополнительными секциями. Сигналы регулировщика.	1
5	Осторожно - гололед! Меры безопасности при катании на коньках, лыжах, санках.	1
6	На железной дороге.	1
7	Правила безопасного поведения пассажиром автомобильного транспорта.	1
8	Оценка дорожных ситуаций.	1
9	Езда на велосипеде, роликовых коньках. Движение групп велосипедистов	1
10	Итоговое занятие. Проверка знаний правил безопасности дорожного движения.	1
<i>Всего занятий</i>		<i>10</i>

7 класс

№ занятия	Тема и содержание занятий	Кол-во часов
1	Безопасные маршруты движения и правила поведения в микрорайоне школы.	1
2	Разбор конкретных случаев дорожно-транспортных происшествий, их причин.	1
3	Движение транспортных средств. Остановочный путь транспортных средств.	1
4	Назначение номерных, опознавательных знаков и надписей на транспортных средствах.	1
5	Осторожно - гололед! Меры безопасности при катании на коньках, лыжах, санках.	1
6	Правила безопасного поведения вблизи железнодорожных путей и в подразделениях железнодорожного узла станции Старый Оскол.	1
7	Обязанности пешеходов.	1
8	Прогнозирование опасных дорожных ситуаций.	1
9	Дополнительные требования к движению велосипедистов. Технические требования, предъявляемые к велосипеду.	1
10	Итоговое занятие. Закрепление и проверка знаний правил безопасности дорожного движения.	1
<i>Всего занятий</i>		<i>10</i>

8 класс

№ занятия	Тема и содержание занятий	Кол-во часов
1	Безопасные маршруты движения в микрорайоне школы. Правила безопасного поведения.	1
2	Разбор конкретных случаев дорожно-транспортных происшествий в городе, их причин.	1
3	Обязанности пешеходов.	1
4	Обязанности пассажиров.	1
5	Обязанности велосипедистов.	1
6	Правила безопасности поведения вблизи железнодорожных путей и	1

	подразделений железнодорожного узла станции Старый Оскол.	
7	Оценка дорожных ситуаций.	1
8	Прогнозирование опасных дорожных ситуаций.	1
9	Правила перевозки пассажиров на мотоциклах, мотороллерах, в кузове грузового автомобиля.	1
10	Итоговое занятие. Закрепление и проверка знаний правил безопасности дорожного движения.	1
<i>Всего занятий</i>		<i>10</i>

9 класс

№ занятия	Тема и содержание занятий	Кол-во часов
1	Безопасные маршруты движения в микрорайоне школы. Правила безопасного поведения.	1
2	Детский дорожно-транспортный травматизм. Как не стать жертвой ДТП.	1
3	Правила безопасного поведения вблизи железнодорожных путей и в подразделениях железнодорожного узла станции Старый Оскол.	1
4	Элементы улиц и дорог. Перекрестки и их виды.	1
5	Дорожная разметка. Движение пешеходов и индивидуально, группами и в колоннах.	1
6	Формы регулирования дорожного движения.	1
7	Правила пользования транспортными средствами.	1
8	Требования к движению на велосипеде, мопеде, мокике.	1
9	Дорожные знаки.	1
10	Итоговое занятие. Проверка знаний правил безопасности дорожного движения и приемов оказания первой медицинской помощи пострадавшим при ДТП.	1
<i>Всего занятий</i>		<i>10</i>

**План
проведения «Недели безопасности дорожного движения»
(1-9 классы)**

	1-3 классы	4-6 классы	7-9 классы
1.	Урок-повторение основных правил дорожного движения.	Урок-повторение основных правил дорожного движения или встреча с работниками ГИБДД.	Урок-повторение основных правил дорожного движения или встреча с работниками ГИБДД.
2.	Экскурсия на улицу.	Экскурсия на автопредприятие. «Внимание, светофор».	Экскурсия на автопредприятие. «Внимание, светофор».
3.	Сочинение на тему: «Дорога в школу».	Сочинение на тему: «Дорожное движение в будущем».	Сочинение на тему: «Письмо водителю».
4.	Конкурс на лучший рисунок по безопасности дорожного движения.	Конкурс на лучший агитплакат по безопасности дорожного движения.	Конкурс на лучший буклет, памятку по безопасности дорожного движения.
5.	Праздник для учащихся начальной школы: «Помни: правила ГАИ – это правила твои!». Выставка лучших рисунков. Подведение итогов. Награждение победителей.	Массовая игра по станциям «Зеленый огонек». Выставка лучших агитплакатов. Подведение итогов. Награждение победителей.	КВН по правилам дорожного движения. Выставка лучших агитплакатов. Подведение итогов. Награждение победителей.

ПЛАН РАБОТЫ
отряда юных инспекторов движения

№	Мероприятия	Сроки исполнения	Ответственные
1.	Провести организационное собрание отряда, избрать командира, его заместителя. Ознакомить ребят с планом работы отряда.	Сентябрь	Карапузова Е.Ю., руководитель отряда ЮИД
2.	Изучение Правил дорожного движения. Проведение теоретических и практических занятий	В течение года	Карапузова Е.Ю., руководитель отряда ЮИД
3.	Обновление стенда отряда ЮИД «Красный Желтый Зеленый»	Октябрь	Карапузова Е.Ю., руководитель отряда ЮИД
4.	Выпуск радиогазеты «Говорит школьный отряд ЮИД».	Ежеквартально	Карапузова Е.Ю., руководитель отряда ЮИД
5.	Организация патрулирования в микрорайоне школы	В течение года Согласно графика	Карапузова Е.Ю., руководитель отряда ЮИД
6.	Участие в подготовке и проведении Недели безопасности дорожного движения	Октябрь Апрель	Карапузова Е.Ю., руководитель отряда ЮИД
7.	Участие в подготовке и проведении общешкольных тематических линеек	В течение года	Карапузова Е.Ю., руководитель отряда ЮИД
8.	Участие в подготовке и проведении общешкольных внеклассных мероприятий	В течение года	Карапузова Е.Ю., руководитель отряда ЮИД
9.	Посещение детского сада и 1-4 классов, проведение бесед о правилах дорожного движения	Апрель	Карапузова Е.Ю., руководитель отряда ЮИД
10.	Изготовление наглядных пособий «Знаки дорожного движения»	В течение года	Карапузова Е.Ю., руководитель отряда ЮИД
12.	Создание школьной транспортной площадки	Сентябрь Март	Карапузова Е.Ю., руководитель отряда ЮИД

13.	Подготовка и проведение внутришкольного конкурса «Безопасное колесо».	Март – апрель	Карапузова Е.Ю., руководитель отряда ЮИД
14.	Участие в муниципальном этапе конкурса «Безопасное колесо»	апрель	Карапузова Е.Ю., руководитель отряда ЮИД
15.	Участие агидбригады в общешкольных мероприятиях	В течение года	Карапузова Е.Ю., руководитель отряда ЮИД

ВЫПИСКА
из должностной инструкции заместителя директора

1. Функции:

Организация работы по профилактике детского дорожно-транспортного травматизма.

2. Должностные обязанности:

Заместитель директора школы по учебно-воспитательной работе выполняет следующие должностные обязанности:

1. Под руководством директора организует совместно с педагогами работу по предупреждению детского дорожно-транспортного травматизма среди учащихся и родителей.
2. Руководствуется приказами, инструкциями, действующими нормативными документами по предупреждению детского дорожно-транспортного травматизма, Правилами дорожного движения, использует учебники, методические пособия, утвержденные и рекомендованные Министерством образования РФ, поддерживает связь с инспектором по пропаганде и специалистом органа управления образования.
3. Осуществляет профилактическую деятельность по предупреждению детского дорожно-транспортного травматизма в соответствии с планом совместных мероприятий ГИБДД и управления образования.
4. Составляет общешкольный план по профилактике детского дорожно-транспортного травматизма.
5. Предоставляет в управление образования и ГИБДД необходимую документацию в установленные сроки.
6. Осуществляет помощь педагогам школы в планировании работы по данному направлению.
7. Контролирует процесс обучения школьников в рамках программы «Основы безопасного поведения на улицах и дорогах» среди 1-9 классов.
8. Организует агитационно-массовую работу по безопасности дорожного движения через стенную печать, показ видеофильмов, проведение лекций и бесед, конкурсов, игр, викторин тематической направленности.
9. Контролирует выполнение мероприятий плана школы и планов воспитательно-образовательной работы по профилактике детского дорожно-транспортного травматизма и воспитанию у детей культуры безопасного поведения на улицах и дорогах.
10. Регулярно на педсовете информирует педагогов о состоянии детского дорожно-транспортного травматизма, о результатах проведенной работы.
11. Принимает участие в общешкольных родительских собраниях по вопросам роли семьи в профилактике детского дорожно-транспортного травматизма, привлекает совместно с классными руководителями родителей к работе по профилактике ДДТТ.
12. Организует проверку состояния прилегающей территории к образовательному учреждению требованиям обеспечения безопасности дорожного движения.

13. Выявляет наиболее опасные места возле ООШ и подготавливает предложения по дополнительному обустройству прилегающей территории ООШ знаками безопасности дорожного движения.
14. Создает учебно-материальную базу по обучению правилам дорожного движения и безопасного поведения на улицах и дорогах, разрабатывает совместно с педагогами методическую литературу.
15. Ведет информационный бюллетень по фактам дорожно-транспортных происшествий с участием детей.
16. По фактам ДТП с участием обучающегося ООШ на основании представления (информации) из ГИБДД и управления образования проводит педагогическое расследование с выяснением причин и условий способствовавших, дорожно-транспортному происшествию, представляет отчет о проделанной работе в управление образования в течение 10 дней с момента получения информации о факте ДТП.
17. Контролирует работу руководителя внутришкольного отряда ЮИД. Проведение занятий с юидовцами, ведение документации отряда. Подготовку отряда к соревнованию отрядов ЮИД «Безопасное колесо».
18. Организует общешкольные уголки по профилактике детского дорожно-транспортного травматизма, контролирует наличие и информационную насыщенность уголков по БДД в классных кабинетах.

С должностной инструкцией ознакомлена  Загуляева Е.М.

ИНСТРУКЦИЯ

ответственного лица за перевозку обучающихся (сопровождающего)

1. ОБЩИЕ ПОЛОЖЕНИЯ.

- 1.1. Ответственное лицо, сопровождающее детей, назначается и освобождается от должности приказом директора школы.
- 1.2. На должность ответственного за перевозку детей назначается лицо, не моложе 18 лет, прошедшее инструктаж по вопросам безопасности движения и правилам оказания первой медицинской помощи, имеющее право работы с детьми.

2. ФУНКЦИИ

- 2.1. Ответственный за перевозку детей осуществляет свои функции систематически, с начала и до окончания учебного года.

3. ДОЛЖНОСТНЫЕ ОБЯЗАННОСТИ

Ответственное лицо за перевозку учащихся (сопровождающий):

- 3.1. Один раз в учебную четверть должен проводить инструктаж по технике безопасности на транспорте и антитеррористической деятельности с обучающимися.
- 3.2. Должен иметь список учащихся, ежедневно отмечать детей в журнале подвоза, вести учет подвозимых детей при посадке и высадке из автобуса.
- 3.3. Постоянно проверять оборудование школьного автобуса специальными знаками, указывающими на то, что в нем перевозятся дети, табличками «Дети», огнетушителями и медицинскими аптечками. Должен уметь пользоваться огнетушителем, а также должен быть ознакомлен о спасательных мерах при авариях.
- 3.4. Запрещать поездку при обнаружении в автобусе технических неисправностей, при появлении водителя на линии в нетрезвом состоянии, когда его состояние или действия угрожают безопасности движения, доводить сведения об этом до директора школы.
- 3.5. Производить посадку и высадку школьников только после полной остановки автобуса.
- 3.6. Запрещать водителю выходить из кабины автобуса при посадке и высадке учащихся, осуществлять движение задним ходом.
- 3.7. Сопровождающий при посадке детей в автобус обязан:
 - 3.7.1. Обеспечить посадку в школьный автобус лиц, включенных в список учащихся, подлежащих перевозке к началу и по окончании занятий (организованных мероприятий).
 - 3.7.2. Следить за дисциплиной и поведением обучающихся.
 - 3.7.3. Следить за размещением детей в салоне автобуса, не допускать перегрузки автобуса за счет посторонних лиц.
 - 3.7.4. Следить за тем, чтобы количество пассажиров не превышало количества посадочных мест, не перевозился груз вместе с детьми (кроме ручной клади) и не загромождались проходы сумками, портфелями и другими вещами.
- 3.8. При осуществлении перевозок школьников сопровождающий обязан:
 - 3.8.1. Находиться у дверей автобуса.
 - 3.8.2. Следить за тем, чтобы окна в салоне автобуса были закрыты.
 - 3.8.3. Следить за дисциплиной и поведением обучающихся. При движении перевозимые учащиеся не должны покидать своих посадочных мест без разрешения сопровождающего. Запрещается отвлекать водителя разговорами и криком, создавать ложную панику, открывать окна, форточки и вентиляционные люки без разрешения водителя.
 - 3.8.4. Следить за тем, чтобы лица, находящиеся в автобусе не курили, не употребляли спиртные напитки, не использовали ненормативную лексику.
 - 3.8.5. При плохом самочувствии, внезапном заболевании или в случае травматизма обучающегося оказать первую помощь.
 - 3.8.6. При возникновении опасности для движения автобуса, предупреждает водителя о снижении скорости, вплоть до остановки автобуса, принимает меры для устранения опасности или несчастного случая.
 - 3.8.7. При возникновении аварийных ситуаций (дорожно-транспортного происшествия, технической поломки, пожара и т.п.) по указанию водителя и сопровождающего школьники должны быстро, без паники, покинуть автобус. При необходимости ответственное лицо за

подвоз учащихся оказывает вместе с водителем первую помощь пострадавшим, организует отправку пострадавших в ближайшее лечебное учреждение, немедленно сообщает о создавшейся ситуации директору школы и в соответствующие службы.

3.8.8. В случае захвата автобуса террористами учащимся и взрослым необходимо соблюдать спокойствие, выполнять все указания без паники и истерики.

3.9. По прибытии школьного автобуса на остановку сопровождающий обязан:

3.9.1. Выйти из автобуса первым и следить за дисциплиной и поведением обучающихся при высадке.

3.9.2. Передать учащихся их родителям (законным представителям) либо, при наличии заявления родителей (законных представителей), разрешает учащимся самостоятельно следовать от остановки до места жительства.

4. ПРАВА

4.1. Ответственное лицо за подвоз учащихся пользуется правами работника образовательного учреждения, определяемыми Законом Российской Федерации «Об образовании», Постановлениями Правительства Российской Федерации.

4.2. Ответственное лицо за подвоз учащихся (сопровождающий) имеет право:

4.3. Защищать свою профессиональную честь и достоинство.

4.4. Предоставлять на рассмотрение директора учреждения предложения по вопросам своей деятельности.

4.5. Получать от администрации учреждения информацию, необходимую для осуществления своей деятельности.

4.6. Требовать от руководителя учреждения оказания содействия в исполнении должностных обязанностей.

5. ОТВЕТСТВЕННОСТЬ

5.1. Ответственное лицо за подвоз учащихся несет ответственность за:

5.2. жизнь и здоровье детей на своем маршруте;

5.3. неисполнение или ненадлежащее исполнение своих обязанностей, предусмотренных настоящей инструкцией, в соответствии с действующим законодательством;

5.4. правонарушения, совершенные в период осуществления своей деятельности, в соответствии с действующим гражданским, административным и уголовным законодательством;

5.5. причинение материального ущерба в соответствии с действующим законодательством.

6. ВЗАИМООТНОШЕНИЯ

6.1. Ответственное лицо за подвоз учащихся непосредственно подчиняется директору школы.

6.2. Ответственное лицо за подвоз учащихся постоянно информирует о подвозе детей администрацию школы.

6.3. Ответственное лицо за подвоз учащихся информирует родителей учащихся (законных представителей) о поведении детей на своем маршруте, выступая на родительских собраниях, как общешкольных, так и классных.

С должностной инструкцией ознакомлен(а): _____ (_____)

Дата ознакомления: _____

Система мер по профилактике детского дорожно-транспортного травматизма

Образовательная деятельность

- проведение занятий и бесед с учащимися в рамках программы по ОБЖ;
- изучение ПДД по другим программам («Правила безопасного поведения на улицах и дорогах», «Дети. Велосипед. Дорога.», «Я – пешеход и пассажир», «Школа дорожной безопасности»);
- проведение учебных экскурсий;
- показ учебных видеофильмов, кинофрагментов, использование учебных компьютерных программ;
- включение темы «Дорога и мы» в планирование уроков ИЗО, технологии.

1. Внеурочная деятельность

- проведение тематических классных часов;
- проведение «минуток» по БДД;
- организация игр, соревнований в школе;
- беседы инспекторов ГИБДД с учащимися, в т.ч. в рамках проведения Дня правовых знаний;
- участие в мероприятиях по ПДД, проводимых в городском округе;
- организация праздников по ПДД;
- участие в проведении «Недели безопасности»;
- участие в проведении профилактических операций «Внимание – дети!»;
- ознакомление учащихся с аналитическими данными о ДТП;
- проведение бесед с учащимися-нарушителями;
- ведение журнала проведения инструктажей перед выходами на мероприятия;
- создание отряда юных инспекторов движения.

2. Информационное и материально-техническое обеспечение

- программы, справочная и методическая литература: библиотека у каждого учителя;
- размещение стенда по БДД, схемы безопасного подхода к школе, уголков по БДД в классах и школе;
- наличие индивидуальных схем движения у учащихся;
- инструктаж педагогов, классных руководителей на МО, совещаниях классных руководителей, педагогических советах;
- создание фонда видео- и киноматериалов, компьютерных разработок.

3. Работа с родителями

- обсуждение вопросов БДД на родительских собраниях;
- обсуждение вопросов по профилактике и предупреждению ДДТТ на заседаниях родительского комитета;
- проведение бесед с родителями по сообщениям о ДТП.

4. Контроль со стороны руководства школы

- проверка правильности и систематичности заполнения журналов;
- обсуждение вопросов по профилактике и предупреждению ДДТТ на совещаниях при директоре, педагогических советах;
- посещение школьных и внеклассных мероприятий.

СИТУАЦИОННЫЙ МИНИМУМ БЕЗОПАСНОГО ПОВЕДЕНИЯ НА ДОРОГЕ (изучается в 1-9 классах в форме «пятиминутки»)

№ п.п.	Изучаемые дорожные ситуации	Срок проведения
1.	Ситуации-«ловушки», связанные с привычками детей.	сентябрь
2.	Ситуации-«ловушки», связанные с закрытым обзором.	октябрь
3.	Ситуации-«ловушки», связанные с отвлечением внимания.	ноябрь
4.	Ситуации- «ловушки», связанные с понижением внимания или «пустынная улица».	декабрь
5.	Ситуации- «ловушки», возникающие на середине проезжей части улицы	январь
6.	Ситуации- «ловушки», возникающие на остановках автобусов.	февраль
7.	Ситуации- «ловушки», возникающие на пешеходных переходах.	март
8.	Ситуации- «ловушки», возникающие на переходах, оборудованных светофором.	апрель
9.	Ситуации-«ловушки» на углу перекрестка и возле дома.	май

ТЕХНОЛОГИЯ ПРОВЕДЕНИЯ «ПЯТИМИНУТКИ» ПО БЕЗОПАСНОСТИ ДВИЖЕНИЯ

«Пятиминутка» - это кратковременное занятие по безопасности движения, которое проводится педагогом непосредственно перед тем, как дети пойдут домой (группы продленного дня), или в конце последнего урока.

Цель «пятиминутки» - повлиять на процесс стихийного формирования навыков поведения на улице во время движения по ней путем создания у детей соответствующей установки, ориентировки мышления на вопросы «дороги» и «безопасности». Ребенок, выйдя на улицу, осознанно или неосознанно изучает ее, познавая «секреты». Улица лишь на первый взгляд проста, а в действительности сложна, имеет ряд «ловушек» - обманчивых ситуаций.

МЕТОДИКА ПРОВЕДЕНИЯ «ПЯТИМИНУТКИ»

Внимание детей переключается на вопросы безопасности движения путем разбора проблемного вопроса. Выслушав мнение нескольких детей по поставленному вопросу, воспитатель (учитель) поправляет их и дает свое объяснение. Важно создание ситуации столкновения мнений, спора, разнообразия объяснения одного и того же явления детьми.

За день в образовательном учреждении ребенок получает полезные сведения по безопасности движения, рассмотренные в проблемной и занимательной форме.

Продолжением «пятиминутки», ее практическим приложением является движение детей из образовательного учреждения по улице.

Детям предлагаются задания по наблюдению обстановки на улице (за движением автомобилей, пешеходов на остановках, перекрестках, обращение внимания по пути на различные предметы, мешающие обзору улицы).

Родители, сопровождающие детей, в процессе движения домой используют наблюдение и правильно оценивают обстановку, задавая детям вопросы.

ВЫПИСКА ИЗ ПРАВИЛ Дорожного движения Российской Федерации

4. Обязанности пешеходов

4.1. Пешеходы должны двигаться по тротуарам или пешеходным дорожкам, а при их отсутствии - по обочинам. Пешеходы, перевозящие или переносящие громоздкие предметы, а также лица, передвигающиеся в инвалидных колясках без двигателя, могут двигаться по краю проезжей части, если их движение по тротуарам или обочинам создает помехи для других пешеходов.

При отсутствии тротуаров, пешеходных дорожек или обочин, а также в случае невозможности двигаться по ним пешеходы могут двигаться по велосипедной дорожке или идти в один ряд по краю проезжей части (на дорогах с разделительной полосой - по внешнему краю проезжей части).

При движении по краю проезжей части пешеходы должны идти навстречу движению транспортных средств. Лица, передвигающиеся в инвалидных колясках без двигателя, ведущие мотоцикл, мопед, велосипед, в этих случаях должны следовать по ходу движения транспортных средств.

(в ред. Постановления Правительства РФ от 14.12.2005 N 767)

При движении по обочинам или краю проезжей части в темное время суток или в условиях недостаточной видимости пешеходам рекомендуется иметь при себе предметы со световозвращающими элементами и обеспечивать видимость этих предметов водителями транспортных средств.

(абзац введен Постановлением Правительства РФ от 14.12.2005 N 767)

4.2. Движение организованных пеших колонн по проезжей части разрешается только по направлению движения транспортных средств по правой стороне не более чем по четыре человека в ряд. Спереди и сзади колонны с левой стороны должны находиться сопровождающие с красными флажками, а в темное время суток и в условиях недостаточной видимости - с включенными фонарями: спереди - белого цвета, сзади - красного.

Группы детей разрешается водить только по тротуарам и пешеходным дорожкам, а при их отсутствии - и по обочинам, но лишь в светлое время суток и только в сопровождении взрослых.

5. Обязанности пассажиров

5.1. Пассажиры обязаны:

- при поездке на транспортном средстве, оборудованном ремнями безопасности, быть пристегнутым ими, а при поездке на мотоцикле – быть в застегнутом мотошлеме;
- посадку и высадку производить со стороны тротуара или обочины и только после полной остановки транспортного средства.

Если посадка и высадка невозможна со стороны тротуара или обочины, она может осуществляться со стороны проезжей части при условии, что это будет безопасно и не создаст помех другим участникам движения.

2. Общие обязанности водителей

2.1.2. При движении на транспортном средстве, оборудованном ремнями безопасности, быть пристегнутым и не перевозить пассажиров, не пристегнутых ремнями (допускается не пристегиваться ремнями обучающему вождению, когда транспортным средством управляет обучаемый, а в населенных пунктах, кроме того, водителям и пассажирам автомобилей оперативных служб, имеющих специальные цветографические схемы, нанесенные на наружные поверхности). При управлении мотоциклом быть в застегнутом мотошлеме и не перевозить пассажиров без застегнутого мотошлема.

21. Учебная езда

21.4. Обучаемому на автомобиле должно быть не менее 16 лет, а на мотоцикле – не менее 14 лет.

22. Перевозка людей

22.2. Перевозка людей в кузове грузового автомобиля с бортовой платформой разрешается, если он оборудован в соответствии с Основными положениями, при этом перевозка детей допускается только в исключительных случаях.

22.6. Организованная перевозка группы детей должна осуществляться в соответствии со специальными правилами в автобусе или грузовом автомобиле с кузовом-фургоном, имеющих опознавательные знаки «Перевозка детей». При этом с детьми должен находиться взрослый сопровождающий.

22.9. Перевозка детей допускается при условии обеспечения их безопасности с учетом особенностей конструкции транспортного средства.

Перевозка детей до 12-летнего возраста в транспортных средствах, оборудованных ремнями безопасности, должна осуществляться с использованием специальных детских удерживающих устройств, соответствующих весу и росту ребенка, или иных средств, позволяющих пристегнуть ребенка с помощью ремней безопасности, предусмотренных конструкцией транспортного средства, а на переднем сиденье легкового автомобиля – только с использованием специальных детских удерживающих устройств.

Запрещается перевозить детей до 12-летнего возраста на заднем сиденье мотоцикла.

24. Дополнительные требования к движению велосипедов, мопедов, гужевых повозок, а также прогону животных

24.3. Водителям велосипеда и мопеда запрещается:

- ездить, не держась за руль хотя бы одной рукой;
- перевозить пассажиров, кроме ребенка в возрасте до 7 лет на дополнительном сиденье, оборудованном надежными подножками;
- перевозить груз, который выступает более чем на 0,5 м по длине или ширине за габариты, или груз, мешающий управлению;
- двигаться по дороге при наличии рядом велосипедной дорожки;
- поворачивать налево или разворачиваться на дорогах с трамвайным движением и на дорогах, имеющих более одной полосы для движения в данном направлении;
- двигаться по дороге без застегнутого мотошлема (для водителей мопедов).

Запрещается буксировка велосипедов и мопедов, а также велосипедами и мопедами, кроме буксировки прицепа, предназначенного для эксплуатации с велосипедом или мопедом.

Приложение №2

Памятка для руководства ОУ

При планировании мероприятий должны быть предусмотрены:

1. Работа с субъектами воспитательного процесса: преподавателями ОБЖ, классными руководителями, воспитателями ГПД, педагогами дополнительного образования, руководителями отрядов ЮИД по оказанию им методической помощи в проведении разнообразных форм проведения мероприятий по изучению Правил дорожного движения.
2. Активизация работы по предупреждению несчастных случаев с детьми на улице, организация работы отряда ЮИД по разъяснению среди школьников Правил поведения в общественных местах и предупреждению нарушений Правил дорожного движения.
3. Создание и оборудование уголков (кабинетов) по безопасности движения, изготовление стендов, макетов улиц, перекрестков, светофоров, разработка методических, дидактических материалов и пособий для занятий со школьниками.
4. Создание специальных площадок (атрибутов для занятий в помещении) для практических занятий по Правилам дорожного движения.
5. Включение в программу по дополнительному образованию работы творческого объединения учащихся по изучению ПДД.

6. Работа с родителями по разъяснению Правил дорожного движения, проведение разных форм: собрания, конференции, совместные игровые программы, выставки-конкурсы творческих работ (рисунки, поделки).

7. Пропаганда Правил дорожного движения через районную печать, школьную стенную печать, телевидение «ВКТ», видеофильмы, участие в районных и областных творческих конкурсах (рисунки, плакаты, сочинения, совместные работы детей и родителей, конспекты тематических уроков и занятий; методических разработок по проведению игровых программ, викторин, игр и др.). Оформление методической копилки по организации и проведению месячника «Внимание, дети!». Постоянный контакт администрации образовательного учреждения с инспекторами ДПС ГИБДД – необходимое условие плодотворной работы по изучению Правил дорожного движения и профилактики детского дорожно-транспортного травматизма.

Приложение №3

ПРИМЕРНЫЙ ПЕРЕЧЕНЬ МАТЕРИАЛОВ для размещения в уголке безопасности дорожного движения в образовательном учреждении:

1. Информация о дорожно-транспортных происшествиях (ДТП), происшедших с учащимися школы и краткий обзор причин случившегося. (Можно приложить схему ДТП и указать пункты Правил дорожного движения (ПДД), нарушение требований которых привело к происшествию). Сообщение о работе, проведенной с учащимися школы и родителями в связи с происшедшим ДТП.
2. Информация о нарушителях ПДД – учащихся школы, с указанием фамилий, класса, характера нарушения, со ссылкой на ПДД, и о мерах, принятых к нарушителям.
3. Информация о проводимых в школе мероприятиях, связанных с изучением ПДД: проведение игр, конкурсов, соревнований с обязательными сообщениями о ходе подготовки к ним и итогах по окончанию проведения.
4. Информация ГИБДД о состоянии детского дорожно-транспортного травматизма в городе/районе (ежемесячные данные).
5. В качестве постоянной, но периодически сменяемой информации, можно использовать некоторые учебные материалы по ПДД. Например, по темам: «Причины ДТП», «Дорожные ловушки», «Как избежать опасности на дороге», «Влияние погодных условий на безопасность дорожного движения», «Поведение пешеходов в зависимости от времени года» и т.д.
6. Информация для родителей.
7. В качестве информационных материалов, как для родителей, так и для детей могут быть использованы газетные и журнальные вырезки актуального характера по тематике безопасности дорожного движения.
8. Схема безопасного маршрута движения учащихся по территории микрорайона школы, утвержденная в подразделении ГИБДД.

Приложение №4

Рекомендации по оформлению уголка безопасности дорожного движения в образовательных учреждениях.

В настоящее время проблема детской дорожной безопасности стоит очень остро. Необходимо уяснить, что данный вопрос требует особого внимания, в соответствии со сложной и опасной ситуацией на дорогах. От несчастных случаев не застрахован никто, а тем более ребенок, который в силу своих психофизиологических особенностей не придает значения сложной дорожной ситуации.

Дети большое количество времени проводят в школе. И кто как не школа (преподаватель) должен донести до учащегося информацию, которая сможет обезопасить его.

В связи с этим, в школе должны проводиться не только стандартные занятия по изучению Правил дорожного движения, но и всевозможные мероприятия: викторины, конкурсы, соревнования, направленные на усвоение школьниками Правил дорожного движения.

Обязательным также является наличие в образовательном учреждении **уголка безопасности дорожного движения**. Уголок должен соответствовать общим требованиям, предъявляемым к его оформлению.

Основные требования к уголку безопасности дорожного движения:

- Месторасположение;
- Содержание;
- Функциональность.

1. Требования к расположению.

Уголок должен располагаться в вестибюле школы (на видном месте). Либо в коридоре, возле кабинетов.

Это требование необходимо выполнять для того, чтобы предлагаемая информация была доступна большому количеству людей: не только учащимся школы, но и родителям, педагогам, детям других школ, которые приезжают на всевозможные мероприятия в данное учебное учреждение.

2. Требования к содержанию.

1. Выписка из приказа директора школы о назначении ответственного за работу по профилактике детского дорожно-транспортного травматизма (с указанием Ф.И.О., должности).
2. Информация о ДТП, происшедших с участием детей в районе расположения школы (проживания), краткий разбор причин происшествий.
3. Информация ГИБДД о состоянии детского дорожно-транспортного травматизма (ежемесячные данные).
4. Общешкольный план работы по предупреждению детского дорожно-транспортного травматизма.
5. Информация о проводимых в школе мероприятиях, связанных с изучением Правил дорожного движения: игр, конкурсов, соревнований (сообщение о подготовке к ним).
6. Информация для родителей (школа должна обозначить задачи, проблемы и ознакомить с содержанием проводимых занятий по ПДД). Родители, ознакомившись с данной информацией, могут принимать участие в организации мероприятий.
7. Схема безопасного движения учащихся по территории микрорайона школы:
 - Приемлемый масштаб
 - Основные ориентиры
 - Обозначение дорог со всеми элементами
 - Все пути к школе и обратно от ближайшей станции метро, остановок маршрутного транспорта и основных мест проживания учащихся, с указанием особо опасных участков дороги (эти участки могут быть выделены красными кружками или восклицательными знаками).
8. Основные правила пешеходов (желательно с иллюстрациями).
9. Основные дорожные знаки для пешеходов (пешеходный переход, место остановки автобуса и (или) троллейбуса, место остановки трамвая, подземный пешеходный переход, надземный пешеходный переход и т. д.).
10. Повествование об особо опасных ситуациях на дорогах.
11. Информация о первой доврачебной помощи при ДТП.
12. Информация об основных службах помощи (с указанием номеров телефонов и экстренных номеров операторов мобильной связи).
13. Загадки, истории, поучительная информация (возможно, в стихотворной форме).

3. Требования к функциональности

1. Уголок должен быть интересным, привлекающий внимание, красочно оформлен и легко читаем (правильно выбранный шрифт, цвет и т.д.).

2. Информация в уголке должна быть сменной (актуальной) (в зависимости от времени года, меняющейся дорожной обстановки в городе, районе и т.д.).
3. Размещаемая информация должна быть достоверной и грамотной.

Приложение №5

Критерии оценки безопасности маршрута движения учащихся на участках дорог, прилегающих к школьной территории.

1. Дорожный знак «Дети» (2 шт.): наличие, состояние, правильность установки (расстояние, высота, освещенность).
2. Состояние дорожного покрова (проезжей части и тротуаров) и его освещенность.
3. Наличие остановок и стоянок транспортных средств, объездных путей, влияющих на пешеходное движение.
4. Наличие постоянных и временных сооружений и предметов, захламленность на территории, прилегающей к школе, влекущих ухудшение обзора, вынужденное нарушение маршрутов движения детей.
5. Наличие (при необходимости) и состояние пешеходных ограждений в местах подходов детей к школе.
6. Наличие и состояние пешеходных переходов и их обозначений (светофоры, знаки, разметка).
7. Скоростной режим движения транспортных средств.
8. Направление движения транспортных потоков (необходимость переключения на другие направления).
9. Наличие ближайшего поста ГИБДД.

ПАМЯТКА

родителям при составлении безопасного маршрута школьника

Дорогие родители! Помогите вашему ребенку сохранить жизнь и здоровье на дороге.

Эту трудную задачу облегчит создание вами семейных учебных пособий.

Вместе с детьми составьте схему маршрута «Дом-школа-дом» с детальным описанием особенностей каждого перехода через дорогу и мест, требующих повышенного внимания. Могут быть полезными схемы других постоянных маршрутов вашей семьи («Дом - музыкальная школа», «Дом - дом бабушки» и т.д.), а также планы окрестностей дома и школы с их описанием.

Приложение №6

Схема простейшей транспортной площадки для занятий по правилам дорожного движения с младшими школьниками

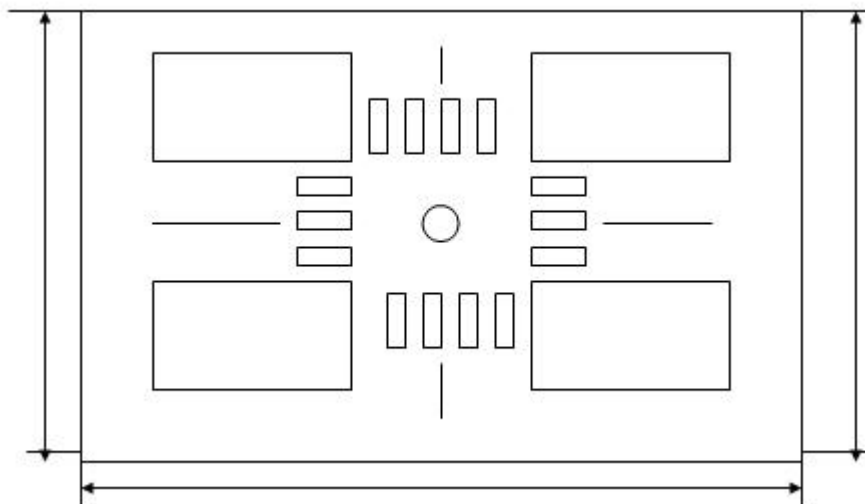

Размер площадки:

длина — 30–100 м; ширина — 10–25 м.

Границы проезжей части и тротуара наносятся на асфальт белой краской (ширина 0,07-0,1 м). Дорожные знаки и панно целесообразно изготовить из металла, на стойках с подставкой (высота знака, панно со стойкой – 1 – 1,2 м).

При оформлении площадки необходимо иметь следующие дорожные знаки и элементы дорожной разметки:

1. Тротуар;
2. Линия, указывающая разрешенные направления движения;
3. Пешеходный переход;
4. Линия разметки, разделяющая транспортные потоки, движущиеся в противоположных направлениях;
5. Перекресток;
6. Линия, разделяющая транспортные потоки, движущиеся в одном направлении;
7. Стоп-линия;
8. Знак «Пешеходный переход»;
9. Знак «Главная дорога»;
10. Велосипедная дорожка;
11. Газон, городская застройка;
12. Знак «Уступите дорогу»;
13. знак «Круговое движение»;
14. Светофор;
15. Знак «Движение прямо и направо»;
16. Знак «Велосипедная дорожка»;

Если позволяют возможности школы, желательно иметь на школьной транспортной площадке электрифицированные макеты транспортного и пешеходного светофоров.

Приложение №7

МЕТОДИЧЕСКИЕ РЕКОМЕНДАЦИИ ПО РАЗРАБОТКЕ И ИСПОЛЬЗОВАНИЮ МАРШРУТА ДВИЖЕНИЯ ШКОЛЬНИКА "ДОМ-ШКОЛА"

1. Общая часть.

1. Маршрут движения школьника «дом-школа» - это документ, в котором сочетается схема и описание рекомендуемого пути движения школьника из дома в школу и обратно.
2. Маршрут «дом-школа» разрабатывается школьником с помощью его родителей или самостоятельно (в старших классах). Каждый разрабатываемый маршрут обсуждается в классе, где ученик, для которого составлен маршрут, должен уметь объяснить его.
3. Цель маршрута «дом-школа»:

- а/ повысить безопасность движения ребенка в школу и обратно;
- б/ обучить ребенка ориентироваться в дорожных ситуациях на пути движения в школу и из школы;
- в/ обучить родителей, принимающих участие в составлении «маршрута», ориентированию в дорожной обстановке и предотвращению типичных опасностей.

2. Порядок разработки маршрута «дом-школа»

I. В начале родители вместе со школьниками проходят путь от дома до школы и обратно и намечают наиболее безопасный (рекомендуемый) вариант, отмечают более опасные (нерекомендуемые) варианты.

При выборе безопасного варианта выбираются места перехода улиц наиболее легкие и безопасные для ребенка. Пешеходный переход со светофором более безопасный, чем пешеходный переход без светофора, улица и участки, где не затруднен осмотр проезжей части (нет густых кустов, деревьев, стоящих машин, особенно крупногабаритных), более безопасна, чем улица со стоящими машинами и другими предметами, закрывающими обзор и т.д.

2. Выбрав вариант движения ребенка, родители наносят его на схему расположения улиц от дома до школы. В случае, если в маршрут входит поездка ребенка на автобусе и т.п., в схеме приведено расположение улиц вблизи дома (место посадки в автобус) и расположение улиц вблизи школы (место выхода из автобуса и движения в школу).

3. Далее на схеме выделяются участки повышенной опасности, требующие более подробного описания.

Это, как правило, на пути "дом-школа":

- выход из дома и первый переход через улицу;
- переход через улицу и перекрестки;
- посадка в общественный транспорт (остановка) и выход из него (если ребенок пользуется автобусом, троллейбусом, трамваем);
- последний переход через улицу и вход в школу.

На пути "школа-дом" участки те же, но отмечается выход из школы и последний переход улицы и вход в дом, кроме того, выделяются участки повышенной опасности на нерекондуемых вариантах движения, чтобы объяснить, в чем их опасность и почему они не рекомендуются.

4. При выходе из дома часто обзор улицы может быть затруднен деревьями, кустами. Школьник переходит улицу в установленном месте, только внимательно ее осмотрев. Переходить нужно шагом. Недопустимо бегать через дорогу, стараясь успеть на автобус. Из дома надо выйти заблаговременно, чтобы не спешить. Если на улице возможны стоящие машины, затрудняющие обзор, в описание перехода улицы вносятся соответствующие предостережения.

5. Если переход не регулируется светофором, то в описание перехода вносят слова: когда приближается грузовик или автобус, сзади него может быть не видна другая машина! Машину лучше пропустить и, пропустив ее, подождать, пока она отъедет подальше. Ведь когда машина близко, за ней могут быть не видны встречные машины.

6. Если переход улицы регулируется светофором, необходимо записать: идти можно только на зеленый свет. Если горит красный или желтый -идти нельзя, даже если машины нет. Надо уважать правила так же, как их уважают водители. При переходе на зеленый свет надо тоже наблюдать за обстановкой, замечать машины, которые в этот момент готовятся к повороту направо или налево, пересекая путь движения пешеходов.

7. Для каждой улицы, которую приходится переходить, дается ее характеристика: интенсивность движения машин, возможность появления машин из-за поворота; предметы, мешающие осмотру улицы; кусты, деревья, стоящие машины и т.д.

8. В местах посадки в общественный транспорт делается запись: при подъезде автобуса стоять, отступив от края тротуара, т.к. автобус может занести, особенно в дождь, снег или гололед. Пока автобус не остановился, к двери не подходить! В последний момент при отправлении автобуса в автобус не садиться - может прищемить дверьми. Особенно опасна передняя дверь - после защемления дверьми можно попасть под колеса!

9. В местах выхода из общественного транспорта делать запись: заранее подготовиться к выходу. Не опаздывать при выходе - может прищемить дверьми. Аккуратно выходить, чтобы не поскользнуться и не упасть. Если после выхода из общественного транспорта надо переходить улицу, Делается запись: подождите, пока не уйдет автобус! Из-за автобуса выходить крайне опасно. Подойдите к перекрестку (пешеходному переходу) и внимательно осмотрите проезжую часть дороги!

10. Перед переходом улицы, на которой стоит школа, можно встретить товарищей и отвлечься от обзора за дорогой. Делается запись: перед переходом внимательно осмотреть улицу. Переходить только шагом, разговоры прекратить!

11. У выхода из школы. Делается запись: переход только шагом! Большая часть происшествий возникает во время выхода детей из школы. Поэтому будьте особенно внимательны!

12. Отдельного описания требует переход улицы, на которой стоит дом. Часто дети бегут к дому, плохо осматривая улицу. Есть возможность увидеть родных или знакомых, что способствует пересечению дороги бегом. Не спешите к дому! Переходите только шагом. Внимательно осмотрите улицу. Будьте особо осторожны, если есть кусты, деревья, стоящие машины!

13. При оформлении маршрута на бланке сплошной линией со стрелкой и цифрой "1" над линией обозначается путь движения из дома в школу, путь из школы домой обозначается так же, только над линией ставится цифра "2".

Не рекомендуемый (но возможный) путь движения обозначается пунктирной линией.

Для каждой улицы, которую приходится переходить школьнику, делается две записи "Характеристика улицы" (с точки зрения ее опасности) и "Советы по переходу улицы".

3. Порядок использования маршрута «дом-школа»

1. После составления маршрута родители, сопровождая сына или дочь в школу и обратно (в первые месяцы посещения школы для первоклассника и несколько раз - для обучающихся старших классов, которые ранее уже ходили в школу самостоятельно), добиваются практического овладения школьниками методами безопасного движения по маршруту, понимания ими всех опасностей, которые указаны в описанном маршруте.

2. Сопровождая школьника, родители отработывают привычку заблаговременного выхода из дома, отсутствия спешки, перехода улицы только шагом, строго под прямым углом, не наискосок, тщательного осмотра дороги перед переходом, даже если она пустынна.

Отрабатывается сдержанность и осторожность при движении через дорогу для посадки на автобус - никакой спешки!

Отрабатывается осторожность: при посадке и при выходе из автобуса особая осторожность - при возвращении домой, если дом на противоположной стороне улицы.

Крайне важно добиваться, чтобы любой предмет, мешающий осмотреть улицу, сам по себе рассматривался школьниками как сигнал опасности.

Движение в школу используется как учебная программа по отработке навыков наблюдения и оценки обстановки.

3. Доверить школьнику самостоятельное движение в школу и обратно можно лишь после того, как будут выполнены "Требования к знаниям и навыкам школьника".

4. Особенно тщательно необходимо готовить к самостоятельному движению по улице детей с дефектами зрения, в частности, пользующихся очками. Главная сложность улицы в наблюдении: заметить машину или мотоцикл. Оценить скорость и направление ее движения не так просто, как кажется на первый взгляд.

Приложение №8

ПАМЯТКА ЮНОГО ПЕШЕХОДА (закладывается в дневник)

1. Не устраивай игр на проезжей части улиц и дорог, не цепляйся за проходящий транспорт.
2. Не перебегай улицу или дорогу перед близко идущим транспортом и не разрешай этого делать товарищам.
3. Не ходи по мостовой - она предназначена для транспорта. Ходить нужно по тротуару или по пешеходным дорожкам, придерживаясь правой стороны, - там ты никому не мешаешь.

Если пешеходных дорожек нет, ходи только по левой обочине навстречу движению транспорта.

4. Прежде чем пересечь улицу или дорогу, убедись в полной безопасности перехода.
5. Строго подчиняйся сигналам светофора или милиционера-регулировщика.
6. Переходи улицу (дорогу) только прямо, а не наискось, там же, где имеются пешеходные дорожки, иди по ним.
7. Пользуясь общественным транспортом (автобусом, троллейбусом, трамваем и т.д.), соблюдай порядок посадки и выхода.
8. Будь внимателен к окружающим: если человек упал, помоги подняться, старым и слабым помоги перейти улицу, ребенка переведи сам; если тебя попросят показать дорогу, спокойно и толково объясни; уступай старшим место в трамвае, автобусе, троллейбусе, поезде и т.д.

Приложение №9

ПАМЯТКА ШКОЛЬНИКУ БЕЗОПАСНОСТЬ НА ДОРОГЕ

Ежегодно в Белгородской области жертвами дорожно-транспортных происшествий становятся дети. Каждый день вы выходите на улицу и становитесь участниками дорожного движения. Очень часто ребята нарушают правила дорожного движения или вовсе их не знают. Давайте сейчас, прочитав эту памятку, запомним основные правила и не будем их нарушать.

ОСНОВНЫЕ ПРАВИЛА БЕЗОПАСНОГО ПОВЕДЕНИЯ НА ДОРОГЕ

- Никогда не выбегайте на дорогу перед приближающимся автомобилем. Это опасно, потому что водитель не может остановить машину сразу.
- Дорогу необходимо переходить в специально установленных местах по пешеходному переходу.
- На проезжую часть выходите только после того, как убедитесь в отсутствии приближающегося транспорта и слева и справа.
- Выйдя из автобуса, не выбегайте на дорогу. Подождите, пока автобус отъедет, и только потом, убедившись в отсутствии машин, переходите дорогу.
- Опасно выезжать на проезжую часть на скейтах и роликовых коньках.
- Не выбегайте на дорогу вне зоны пешеходного перехода, в этом месте водитель не ожидает пешеходов и не сможет мгновенно остановить автомобиль.
- Опасно играть в мяч и другие игры рядом с проезжей частью, лучше это делать во дворе или на детской площадке.
- Умейте пользоваться светофором.

**Помните! Только строгое соблюдение
Правил дорожного движения защищает всех вас
от опасностей на дороге.**

Приложение №10

ПАМЯТКА №1 для родителей по обучению детей правилам дорожного движения

- ✓ Не спешите, переходите дорогу размеренным шагом. Выходя на проезжую часть дороги, прекратите разговаривать - ребенок должен привыкнуть, что при переходе дороги нужно сосредоточиться.
- ✓ Не переходите дорогу на красный или желтый сигнал светофора, как бы вы при этом не торопились. Переходите дорогу только в местах, обозначенных дорожным знаком "Пешеходный переход". Из автобуса, троллейбуса, трамвая, такси выходите первыми. В противном случае ребенок может упасть или побежать на проезжую часть.

- ✓ Привлекайте ребенка к участию в ваших наблюдениях за обстановкой на дороге, показывайте ему те машины, которые готовятся поворачивать, едут с большой скоростью и т.д.
- ✓ Не выходите с ребенком из-за кустов или машины, не осмотрев предварительно дорогу, – это типичная ошибка и нельзя допускать, чтобы дети ее повторяли.
- ✓ Не разрешайте детям играть вблизи дороги и на проезжей части.

ПАМЯТКА №2 **для родителей по правилам дорожного движения**

1. Необходимо учить детей не только соблюдать Правила движения, но и с самого раннего возраста учить их наблюдать и ориентироваться. Нужно учитывать, что основной способ формирования навыков поведения – наблюдение, подражание взрослым, прежде всего родителям. Многие родители, не понимая этого, личным примером обучают детей неправильному поведению.
2. Находясь с ребенком на проезжей части, не спешите, переходите дорогу размеренным шагом. Иначе вы научите спешить там, где надо наблюдать и обеспечить безопасность.
3. Не посылайте ребенка переходить или перебегать дорогу впереди вас – этим вы обучаете его идти через дорогу, не глядя по сторонам. Маленького ребенка надо крепко держать за руку, быть готовым удержать при попытке вырваться – это типичная причина несчастных случаев.
4. Учите ребенка смотреть. У ребенка должен быть выработан твердый навык: прежде чем сделать первый шаг с тротуара, он поворачивает голову и осматривает дорогу во всех направлениях. Это должно быть доведено до автоматизма.
5. Учите ребенка замечать машину. Иногда ребенок не замечает машину или мотоцикл издалека. Научите его всматриваться вдаль.
6. Учите ребенка оценивать скорость и направление будущего движения машины. Научите ребенка определять, какая едет прямо, а какая готовится к повороту.
7. Твердо усвойте сами и научите ребенка, что входить в любой вид транспорта и выходить из него можно только тогда, когда он стоит. Объясните ребенку, почему нельзя прыгать на ходу.

Приложение №11

ПЕРЕЧЕНЬ ЗНАНИЙ И УМЕНИЙ **по правилам и безопасному поведению на дорогах,** **которыми должны владеть учащиеся**

1—4 классы:

Учащиеся должны знать:

1. Элементы дороги и их назначение – проезжая часть, тротуар, разделительная полоса, обочина, кювет. Назначение поребрика (бордюра) и пешеходных ограждений.
2. Что такое остановочный путь, его составляющие.
3. Что такое пешеходный переход (нерегулируемый, регулируемый, подземный, надземный). Обозначения переходов. Правила пользования переходами.
4. Правила перехода проезжей части дороги вне зоны видимости пешеходного перехода или перекрестка.
5. Что такое перекресток. Типы перекрестков. Различие между регулируемым и нерегулируемым перекрестками. Правила перехода проезжей части на них.
6. Значение сигналов светофора и регулировщика. Правила перехода проезжей части по этим сигналам.
7. Значение предупредительных сигналов, подаваемых водителями транспортных средств.
8. Назначение и название дорожных знаков и дорожной разметки.
9. Правила поведения пешехода на тротуаре. Правила поведения при движении в группе.
10. Правила пользования городским маршрутным транспортом и другими видами транспорта.

11. Особенности поведения пешеходов на загородной дороге. Правила перехода через железнодорожные пути.
12. Типичные ошибки пешеходов при пересечении проезжей части.
13. Безопасный путь в школу.
14. Где разрешается играть. Где можно ездить на самокатных средствах.
15. Возможности и особенности своего зрения и слуха.

Учащиеся должны уметь:

1. Определять места перехода через проезжую часть.
2. Переходить через проезжую часть дороги под наблюдением и в сопровождении взрослого.
3. Обращаться за помощью к взрослым в случаях затруднений при переходе дороги, если уронил какой-либо предмет на проезжую часть и т. п.
4. Пользоваться городским маршрутным транспортом в сопровождении взрослого.
5. Пользоваться безопасной дорогой в школу, кружок, магазин и т. п.
6. Определять безопасные места для игр и езды на велосипеде и других самокатных средствах.
7. Оценивать дорожную ситуацию визуально (при помощи глазомера).
8. Определять величину своего шага и скорость своего движения.
9. Определять признаки движения автомобиля.
10. Ориентироваться на дороге и определять опасные ситуации в темное время суток.

Приложение №12

МИНИМУМ ЗНАНИЙ О ТИПИЧНЫХ ОШИБКАХ

детей, водителей и родителей в дорожных ситуациях - «ловушках»

«Дорожная ловушка» – это ситуация на дороге со скрытой опасностью, к тому же незамеченной.

В дорожной ситуации встречаются двое: водитель, т.е. взрослый, и ребенок. Специально подготовленный для движения по дороге и новичок. Задача обезопасить ребенка в дорожных ситуациях ложится на двух взрослых: на родителя и на водителя. Родители, любящие своих детей, сделают все возможное, чтобы создать у своего ребенка навыки оценки дорожных ситуаций и безопасного движения. Но ребенок есть ребенок. И родитель есть родитель. Есть разные родители, которые сами ничего не знают, не умеют, не хотят, не понимают. Задача же водителя, второго взрослого – знать, понимать и компенсировать наиболее распространенные ошибки детей на дороге. Сделать это в большинстве случаев возможно.

Кроме физиологических препятствий ребенка в правильной оценке дорожной ситуации, ему мешают еще и привычки. Привычки – это автоматические, закрепившиеся действия. Бытовые привычки могут быть полезными, безобидными и даже вредными. Но и безобидные в быту привычки порой становятся вредными на дороге.

Ниже перечислены основные привычки небрежного, «неответственного» наблюдения и движения, усвоенные в раннем детстве и опасные на дороге:

■ Дети сотни, тысячи раз безнаказанно выбегали «с ходу» из-за домов, кустов, подъездов, заборов, не приостанавливаясь и не выглядывая, «что там за?..». Возникла привычка выбегать, не глядя. Это – основная причина несчастных случаев с детьми на улицах и дорогах. Водители должны учесть эту особенность поведения детей – привычку начинать движение, не оглядевшись (например, в игре). А на улице это проявляется в привычке выбегать, не осмотревшись, из-за стоящих машин или других помех обзору (кусты, дома, снежный вал...); выезжать левее на велосипеде, не оглянувшись, нет ли сзади машины; в привычке бежать к автобусу через дорогу, не поворачивая головы для наблюдения; в привычке на пустынных улицах выходить или выбегать, не глядя, на проезжую часть.

■ Дети привыкли делать шаг, не глядя, «отступать», что смертельно опасно, когда дети стоят на середине улицы при переходе ее в два этапа. Дойдя до середины дороги, дети

наблюдает только вправо, «какие машины нужно пропустить», и не смотрит влево – назад, не знает, что делается за спиной. Случайный шаг назад, попятился, отскочил – и под колеса...

▪ Дети привыкли почти всегда бежать. И улицу пересекают они тоже бегом, «побыстрее». Эту ошибку с малых лет часто поддерживают и взрослые, внушая ребенку, что чем скорее он преодолет опасную зону (проезжую часть), тем быстрее будет в безопасности. В основе такого ошибочного мнения лежит врожденный инстинкт – от опасности скорее надо убегать. Но эффект получается обратный. При движении бегом трудно, почти невозможно, внимательно наблюдать по сторонам!

▪ Дети привыкли двигаться «по кратчайшему пути», наискосок. Но на улице это опасно, так как переход получается спиной к движущемуся транспорту.

▪ Дети привыкли к непрерывному движению, а на улице нужно движение с обязательной остановкой, паузой для наблюдения за дорожной обстановкой.

▪ Дети привыкли концентрировать внимание на интересующих их предметах, «отключаясь» от наблюдения за окружающим. При этом сужается угол бокового зрения и без того более узкий, чем у взрослых, и опасность «краешком глаза» не замечается. Каждый пятый из пострадавших детей не заметил машину, потому что его внимание было отвлечено интересующим его объектом, «целью» на другой стороне улицы или проезжей части (родные, знакомые, стоящий «мой» автобус, мяч, упавший предмет, киоск «мороженое»...). В обиходе эту привычку детей так и называют «отвлечение внимания».

▪ Дети не умеют предвидеть возможную скрытую опасность и попадают под машину, выбегая СПЕРЕДИ, СЗАДИ, МЕЖДУ стоящим на остановке транспортом. Другая ошибка: посмотрев на дорогу слева и пропустив автомобиль, дети начинают движение, забыв об опасности, которая может их подстеречь на другой стороне дороги. Часть пострадавших детей выбежали перед сравнительно медленно приближавшейся машиной, не видя, что за ней скрыта (обгоняет или опережает) другая машина. Другие же выбежали на дорогу, пропустив машину, не понимая, что она в первые секунды может скрывать за собой встречную!

▪ Дети теряют бдительность особенно часто на дорогах с малой интенсивностью движения. Привычку эту так и называют «понижение внимания». На улицах с редким движением, «пустынных», дети, ошибочно считая, что машин нет, просто выходят или выбегают на проезжую часть, не посмотрев по сторонам: стояли – вдруг выскочили, играли рядом – выбежали, шел по тротуару – побежал наискосок.

▪ Не умеют дети оценивать и такие технологические моменты, как движение задних колес автомобиля или прицепа, полуприцепа при повороте направо – это элементарная невнимательность на самом углу перекрестка. И детей, не наблюдающих за дорогой, порой сбивает бортом или колесом прямо под колеса поворачивающего автомобиля.

Привычки эти «сидят» в наших детях очень глубоко, проявляются, прежде всего, в моменты волнения, спешки. И сколько бы мы ни старались, родителям будет крайне трудно натренировать у детей новые привычки, даже если мы убедим родителей в необходимости срочных действий, что само по себе очень непросто.

Выходом из всех этих ситуаций, то есть дорожных «ловушек», может быть система формирования у детей навыков безопасного преодоления проезжей части, у водителей – навыков компенсации ошибок детей.

ВАЖНЕЙШИЙ ПУТЬ К БЕЗОПАСНОСТИ ДЕТЕЙ НА ДОРОГЕ – ФОРМИРОВАНИЕ У ВОДИТЕЛЕЙ «ТЕХНОЛОГИИ» КОМПЕНСАЦИИ ОШИБОК РЕБЕНКА!

Еще одна привычка неответственного движения, теперь уже у родителей – неумение взрослых прочно, надежно, по-особому, держать ребенка за руку на проезжей части и возле нее. Родители не умеют беречь детей, дети рядом с родителями – **БЕСПЕЧНЫ**, не приучены крепко держаться в зоне движения машин за руку родителей!

Анализ ДТП показывает, что 6% случаев с детьми – в ситуациях, когда дети вырвались из рук сопровождающих их взрослых. Опытные водители не изучали статистику, но, тем не менее, умеют компенсировать эту ошибку детей и их родителей.

Технология проведения «Минутки» по безопасности движения

Об организации подвоза

«Минутка» - это кратковременное занятие по безопасности движения (1-2 минуты), которое проводится педагогом непосредственно перед тем, как дети пойдут домой (группы продленного дня), или в конце последнего урока в начальных классах.

Цель «минутки» - повлиять на процесс стихийного формирования навыков поведения на улице во время движения по ней путем создания у детей соответствующей установки, ориентировки мышления на вопросы «дороги» и «безопасности». Ребенок, выйдя на улицу, осознанно или неосознанно изучает ее, познавая «секреты». Улица лишь на первый взгляд проста, а в действительности сложна, имеет ряд «ловушек» - обманчивых ситуаций.

Методика проведения «минутки»

Внимание детей переключается на вопросы безопасности движения путем разбора проблемного вопроса. Выслушав мнение нескольких детей по поставленному вопросу, воспитатель (учитель) поправляет их и дает свое объяснение. Важно создание ситуации столкновения мнений, спора, разнообразия объяснения одного и того же явления детьми. За день в образовательном учреждении ребенок получает полезные сведения по безопасности движения, рассмотренные в проблемной и занимательной форме.

Продолжением «минутки», ее практическим приложением является движение детей из образовательного учреждения по улице.

Детям предлагаются задания по наблюдению обстановки на улице (за движением автомобилей, пешеходов на остановках, перекрестках, обращение внимания по пути на различные предметы, мешающие обзору улицы).

Родители, сопровождающие детей, в процессе движения домой используют наблюдение и правильно оценивают обстановку, задавая детям вопросы.

Приложение №14

СИТУАЦИОННАЯ ГРАМОТНОСТЬ

Анализ дорожно-транспортных происшествий показал, что одна из главных причин детского травматизма на улицах – ситуационная неграмотность детей, родителей, водителей. 95% несчастных случаев с детьми на дорогах возникают примерно в 30 повторяющихся дорожных ситуациях-«ловушках». В этих обманчивых ситуациях на первый взгляд кажется, что опасности нет – можно переходить, а через секунду обнаруживается, что это опасно! Чаще всего ошибки связаны не с применением Правил дорожного движения, а с прогнозом развития ситуации на дороге.

Ситуации - «ловушки», связанные с привычками детей, безбидными возле дома, но опасными на проезжей части

Дети привыкли:

1. Выбегать из-за кустов и других объектов, ограничивающих видимость

На дороге кусты, деревья, заборы, дома, стоящие машины могут скрывать за собой движущийся автомобиль!

2. Когда идут группой – разговаривать, поглядывая друг на друга

При подходе к дороге разговоры следует прекратить, потому что они отвлекают от наблюдения.

3. Двигаться бегом

Надо идти только шагом, потому что при беге смотришь прямо перед собой, не поворачиваешь голову – а перед переходом проезжей части надо смотреть, поворачивая голову вправо и влево.

4. Идти наискосок

Переходить проезжую часть дороги так нельзя, потому что труднее наблюдать. Ведь тот, кто идет наискосок, поворачивается спиной к транспортным средствам и дольше находится на проезжей части, так как удлиняется путь.

5. Делать шаг назад, не глядя, отступать, отскакивать, не поглядев, что за спиной

Если оказался на проезжей части дороги, не поглядев вначале, не делай ни одного шага ни вперед, ни назад.

6. Бросаться за мячом, собакой, не глядя по сторонам

Сначала надо посмотреть по сторонам и убедиться в безопасности.

7. Двигаться непрерывно, не останавливаясь

Перед выходом на проезжую часть всегда надо приостановиться и посмотреть по сторонам с поворотом головы

8. При спешке забывать обо всем на свете

Перед выходом на проезжую часть надо остановиться на тротуаре. Тот, кто спешит, тот не наблюдает.

Ситуации - «ловушки», связанные с закрытым обзором

Это дорожные ситуации, когда опасность скрыта от пешехода за кустами, деревьями, стоящими или движущимися автомобилями, другими пешеходами.

1. Чем опасен стоящий на улице автомобиль?

Автомобиль, который стоит, мешает вовремя заметить движущийся за ним транспорт.

2. Какое из стоящих транспортных средств опаснее других?

То, которое выше и длиннее: автобус, грузовик-фургон, трактор, бульдозер, автомобильный кран – они больше всего мешают заметить движущийся транспорт.

3. Чем могут быть опасны кусты, заборы, деревья возле дороги?

За ними могут быть скрыты проезжающие транспортные средства!

4. Чем опасен медленно приближающийся автомобиль?

Пешеход может решить, что вполне успеет перейти – и начать перебежать дорогу. Но за ним или в соседнем ряду может быть скрыто другое транспортное средство! Оно может обгонять ту автомашину, которая движется медленно!

5. Чем опасен только что проехавший автомобиль?

В первые секунды он может скрывать от пешехода встречный! Надо, пропустив машину, подождать, пока она отъедет подальше!

Ситуации - «ловушки», связанные с отвлечением внимания

Это моменты в обстановке на дороге, когда пешеход не замечает опасность, потому что его взгляд прикован, направлен на интересующие его предметы: автобус на другой стороне дороги, приятелей, родных, мяч, собаку...

1. В чем опасность для пешехода, который спешит через дорогу к автобусу?

Пешеход видит только автобус и больше ничего вокруг и часто не замечает приближающийся сбоку автомобиль.

2. В чем опасность для пешехода-школьника, который заметил на другой стороне улицы родных или приятелей, и они зовут его к себе?

Дети видят только друг друга и плохо наблюдают по сторонам. Могут не заметить движущийся транспорт.

3. В чем особенность детей, перебегающих через дорогу?

Глаза детей при этом направлены на тех (на то), вслед за кем (чем) они бегут, и можно не заметить движущийся транспорт.

Ситуации - «ловушки», связанные с понижением внимания или ситуацией «пустынная улица»

Это моменты, когда дети попадают на улицу, где низкая интенсивность движения, на улицу с большим количеством кустов и деревьев. На таких улицах дети, считая, что «машин нет», могут выходить или выбегать на проезжую часть, не осмотрев ее – выход не глядя.

1. В чем опасность для детей, играющих рядом с проезжей частью пустынной улицы; или когда дети-пешеходы или велосипедисты идут, едут по обочине пустынной улицы?

Считая, что «машин нет», дети могут выйти, выбежать, выехать (на велосипеде) на проезжую часть улицы, не осмотрев ее, и не заметить приближающийся автомобиль. Учитесь осматривать улицу всегда внимательно и с поворотом головы, прислушиваясь при этом. На пустынных улицах будьте не менее внимательны, чем на улицах с оживленным движением!

Ситуации - «ловушки», возникающие на середине проезжей части улицы

Пешеход стоит на проезжей части дороги тогда, когда он переходит дорогу не за один раз, а по частям: сначала до середины (до разделительной полосы), потом, подождав и пропустив машины, от середины до другой стороны.

1. Как надо наблюдать, стоя на середине проезжей части?

Обычно дети смотрят только вправо – какие машины надо пропустить. Этого мало! Надо посмотреть и влево – назад, чтобы знать, есть ли машины, проезжающие за спиной. Смотреть надо вправо и влево. Если этого не делать, дети могут, испугавшись машины, отступить, сделать шаг назад не глядя – прямо под колеса автомобиля.

2. Что мешает видеть движущийся транспорт, когда стоишь на середине улицы?

Мешают стоящие рядом пешеходы. Отвлекает внимание и подъезжающий к остановке автобус на другой стороне улицы, особенно если это тот самый автобус, на который хотелось сесть.

3. Как надо себя настроить, остановившись на середине улицы?

На предельную внимательность. Вы оказались между двумя потоками машин – движущимися справа и слева. Никаких разговоров с приятелями! Ни одного случайного движения, не осмотревшись, особенно назад! Наблюдать с поворотом головы. Быть внимательным!

Ситуации - «ловушки», возникающие на остановках автобусов, трамваев

1. Какое место опаснее для пешехода, переходящего через дорогу: перекресток или остановка?

Опасно и там, и там, но на остановке опаснее! Почему? На остановке самая большая помеха обзору – стоящий автобус.

2. На каких улицах остановки опасны больше всего?

Улицы узкие, с неширокой проезжей частью. Здесь пешеход, видя, что до противоположного тротуара близко, «рукой подать», чаще выбегает из-за автобуса.

3. Как надо переходить дорогу после выхода из автобуса, трамвая на остановке?

Дойди до ближайшего пешеходного перехода и переходи там. Если перехода нет, жди, пока автобус или другое транспортное средство отъедет на безопасное расстояние или переходи в другом месте, где дорога хорошо просматривается в обе стороны.

Ситуации - «ловушки», возникающие на пешеходных переходах

1. Какие ситуации- «ловушки» могут подстергать пешехода на пешеходном переходе?

Таких «ловушек» три:

- когда приближаются транспортные средства, пешеход, видя, что успеваает перейти, может не заметить скрытое за ними транспортное средство, Часто эти скрытые машины или мотоциклы едут быстрее!
- когда автомобиль проехал через пешеходный переход, пешеход в спешке может сразу начать переходить дорогу и не заметить машину справа, которая в этот момент скрыта за проехавшей машиной;
- когда у пешеходного перехода остановилось транспортное средство (например, для разворота или просто сломалось) – оно мешает обзору.

2. Какую ошибку чаще всего делает водитель при проезде пешеходного перехода?

Едет на повышенной скорости, не снижает скорость. Пешеходу нельзя просто так надеяться на то, что водитель не ошибается. Надо переходить через дорогу, продолжая внимательно наблюдать.

Ситуации - «ловушки» на переходе, оборудованном светофором.

1. Какие «ловушки» могут подстергать пешехода у светофора?

- когда пешеход заканчивает переход перед стоящими у светофора транспортными средствами уже при красном сигнале. Он уверен, что водители трогающихся автомобилей его пропустят и не понимает, что не все машины стояли, из-за стоящих и трогающихся может выехать другая!
- когда пешеход переходит на «зеленый», сразу же, как только он загорелся! Надо всегда наблюдать, все ли машины закончили движение;
- когда в одном ряду транспортные средства уже стоят, а в другом еще едут. Пешеход, видя, что автомобили стоят, может начать переход, не видя за стоящими машинами другие, проезжающие;
- нельзя забывать, что на дороге могут возникнуть самые неожиданные обстоятельства, например, автомобили могут делать поворот или на красный сигнал могут проехать спецмашины (скорая помощь, милиция, пожарная, аварийная газовая служба), но они подают при этом звуковой или световой спецсигнал.

2. Как лучше действовать, если вы подошли к перекрестку или пешеходному переходу, оборудованном светофором, при мигающем зеленом сигнале?

Лучше всего не переходить дорогу, а подождать следующего зеленого сигнала, так как вы не знаете, как долго он будет еще гореть, успеете ли вы, не задерживаясь на середине, перейти дорогу.

3. Как перейти через дорогу на перекрестке со светофором, имеющим дополнительную секцию со стрелкой?

Нельзя начинать движение, если загорелся зеленый сигнал со стрелкой на дополнительной секции светофора, так как это сигнал для движения транспорта, который поворачивает направо или налево, в зависимости от того, какое направление указывает стрелка. Пешеходы должны двигаться на зеленый сигнал, расположенный на пешеходном светофоре, а в случае его отсутствия – на основном светофоре.

Приложение №15

ПРАВИЛА ДЛЯ ПАССАЖИРОВ АВТОБУСА, ТРАМВАЯ ПАМЯТКА

На остановке:

1. Соблюдай порядок: веди себя спокойно, не играй, не толкайся, не бегай.
2. Стой только на тротуаре, не наступай на поребрик и не оборачивайся спиной к проезжей части. На трамвайной посадочной площадке не стой близко к рельсам или вагону трамвая.
3. Не выходи на проезжую часть.
4. Подходи к дверям автобуса или троллейбуса только после полной их остановки. Не сходи с тротуара для посадки в трамвай до полной его остановки.

При посадке:

1. Не мешай выходу пассажиров.

2. Соблюдай выдержку: не суетись, не толкайся.
3. Будь осторожен, чтобы не оказаться зажатым закрывающимися дверьми.

В салоне:

1. Не задерживайся на ступеньках и на площадке около дверей, проходи вперед, не мешай проходу пассажиров.
2. Обязательно держись за поручни.
3. Не стой у ограждения поворотного устройства сочлененного автобуса, троллейбуса, трамвая.
4. Заранее готовься к выходу.

После высадки:

1. Не задерживайся у дверей автобуса или троллейбуса.
2. После выхода из трамвая на проезжую часть, если нет посадочной площадки, не задерживаясь, иди на тротуар.
3. Если посадочная площадка есть, иди на тротуар только по пешеходному переходу.
4. На противоположную сторону дороги переходи только по пешеходному переходу, строго соблюдая Правила дорожного движения.

Приложение №16

ПРАВИЛА ПЕРЕХОДА ДОРОГИ ПО ПЕШЕХОДНОМУ ПЕРЕХОДУ НА НЕРЕГУЛИРУЕМОМ ПЕРЕКРЕСТКЕ

ПАМЯТКА

1. Остановись на краю тротуара, не наступая на поребрик (бордюр)), чтобы иметь возможность внимательно осмотреть проезжую часть.
2. Посмотри налево и направо и определи: какая это дорога - с двусторонним или односторонним движением.
3. Пропусти все близко движущиеся транспортные средства.
4. Убедись, что нет транспортных средств, движущихся в сторону пешеходного перехода задним ходом.
5. Начиная переход только на безопасном расстоянии от движущихся транспортных средств. Определяя это расстояние, помни об остановочном пути.
6. Пересекай проезжую часть быстрым шагом, но не бегом!
7. Не прекращай наблюдать во время перехода за транспортными средствами слева, а на другой половине дороги - справа.
8. При вынужденной остановке на середине проезжей части не делай шагов ни вперед, ни назад! Следи за транспортными средствами, движущимися слева и справа.
9. При одностороннем движении наблюдай за транспортными средствами со стороны их движения.
10. Иди по переходу под прямым углом к тротуару, а не наискосок.

Приложение №17

ПРАВИЛА ПЕРЕХОДА ДОРОГИ ПО НЕРЕГУЛИРУЕМОМУ ПЕШЕХОДНОМУ ПЕРЕХОДУ

ПАМЯТКА

1. Остановись у пешеходного перехода на краю тротуара, не наступая на поребрик (бордюр).
2. Посмотри налево и направо и определи: какая это дорога - с двусторонним движением или с односторонним.
3. Пропусти все близко движущиеся транспортные средства.
4. Убедись, что нет транспортных средств, движущихся в сторону пешеходного перехода задним ходом.
5. Начиная переход только на безопасном расстоянии от движущихся транспортных средств. Определяя это расстояние, помни об остановочном пути.
6. Пересекай проезжую часть быстрым шагом, но не бегом!

7. Не прекращай во время перехода наблюдать за транспортными средствами слева, а на другой половине дороги - справа.

8. При вынужденной остановке на середине проезжей части не делай шагов ни вперед, ни назад! Следи за транспортными средствами, движущимися слева и справа.

9. При одностороннем движении наблюдай за транспортными средствами со стороны их движения.

10. Иди по переходу под прямым углом к тротуару, а не наискосок.

Приложение №18

ПРАВИЛА ПЕРЕХОДА ДОРОГИ НА РЕГУЛИРУЕМОМ ПЕШЕХОДНОМ ПЕРЕХОДЕ ПАМЯТКА

1. Остановись у пешеходного перехода на краю тротуара, не наступая на поребрик (бордюр).

2. Дождись зеленого сигнала светофора или разрешающего сигнала регулировщика.

3. Посмотри налево и убедись, что транспортные средства стоят и пропускают пешеходов.

4. Переходи дорогу, наблюдая за транспортом слева.

5. Наблюдай за транспортом слева. Иди быстро, но не беги.

6. Дойдя до середины проезжей части, убедись, что транспортные средства справа стоят.

7. Если при подходе к середине проезжей части включился желтый сигнал светофора или регулировщик поднял правую руку вверх, остановись. Стоя на середине проезжей части, не делай шагов ни вперед, ни назад! Следи за проезжающими транспортными средствами справа и слева.

8. Заканчивай переход, только убедившись, что для тебя снова включился зеленый сигнал светофора или регулировщик подал разрешающий сигнал и транспортные средства справа стоят.

9. Если желтый сигнал светофора включился или регулировщик поднял правую руку вверх, когда ты прошел уже середину пути, переход надо закончить, внимательно наблюдая за транспортными средствами справа.

«В местах, где движение регулируется, пешеходы должны руководствоваться сигналами регулировщика или пешеходного светофора, а при его отсутствии — транспортного светофора»

(ПДД, п. 4.4).

Приложение №19

ПРАВИЛА ПЕРЕХОДА ЧЕРЕЗ ЖЕЛЕЗНУЮ ДОРОГУ

ПАМЯТКА

Переходить через железнодорожные пути можно на железнодорожных переездах, можно и вне их.

Регулируемый железнодорожный переезд.

Переходить пути можно только тогда, когда на переезде открыт шлагбаум и не работают красные сигналы светофора.

Нерегулируемый железнодорожный переезд.

Прежде чем переходить через пути, пешеход должен очень внимательно посмотреть налево и направо - свободны ли пути, прислушаться, нет ли шума приближающегося поезда.

Железнодорожные пути могут иметь две колеи, и если на автомобильной дороге с двусторонним движением ясно, что при переходе дороги опасность может угрожать сначала слева, а потом справа, то на железной дороге это не так. Поезд может появиться с любой стороны.

Переход путей вне переезда.

Если путь пешехода проходит где-то вдали от железнодорожного переезда, то переходить через пути можно только там, где они хорошо просматриваются в обе стороны (нет ни поворотов, ни уклонов, ни препятствий, мешающих обзору), и выполняя все требования безопасности, как при переходе нерегулируемого железнодорожного переезда.